



CAR AUDIO

ZE-20MP3

CD/MP3 Player with RDS Tuner

Operating Instructions
Einbau- & Bedienungsanleitung

Safety Information

PRECAUTIONS

- Use only in a 12-volt DC negative-ground electrical system.
- Disconnect the vehicle's negative battery terminal while mounting and connecting the unit.
- When replacing the fuse, be sure to use one with an identical amperage rating. Using a fuse with a higher amperage rating may cause serious damage to the unit.
- DO NOT attempt to disassemble the unit. Laser beams from the optical pickup are dangerous to the eyes.
- Make sure that pins or other foreign objects do not get inside the unit; they may cause malfunctions, or create safety hazards such as electrical shock or laser beam exposure.
- If you have parked the car for a long time in hot or cold weather, wait until the temperature in the car becomes normal before operating the unit.
- Keep the volume at a level at which you can hear outside warning sounds (horns sirens, etc.).

CD Notes

- Playing a defective or dusty CD can cause dropouts in sound.
- Hold CDs as illustrated.
- DO NOT touch the unlabeled side.
- DO NOT attach any seal, label or data protection sheet to either side of a disc.
- DO NOT expose a CD to direct sunlight or excessive heat.
- Wipe a dirty CD from the center outward with a cleaning cloth.
- Never use solvents such as benzine or alcohol.
- This unit cannot play 3-inch (8cm) CDs.
- NEVER insert a 3-inch CD contained in the adapter or an irregularly shaped CD. The unit may not be able to eject it, resulting in a malfunction.

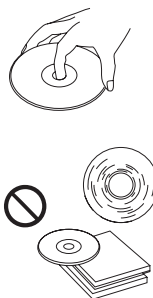

Before operation

- DO NOT raise the volume level too much, as this will block outside sounds, making driving dangerous.
- Stop the car before performing any complicated operation.

CAUTION

DO NOT open covers and do not repair yourself. Consult the dealer or an experienced technician for help.

Contents

Safety Information	Page2
Panel Controls.....	3
Other Instruction.....	4
Button Tips.....	5
MP3 Playback	6
MP3 Character Search	7
MP3 Overview	8
RDS Menu Function.....	9
RDS (continued).....	10
RDS Basics	11-13
Electrical Connections.....	14
Installation Guide.....	15
Anti-Theft System.....	16
Trouble Shooting	17
Specifications.....	34
Warranty Conditions.....	35

* In addition to ordinary CDs, this unit can playback a CD - R or CD - RW .

Panel Controls

Power on : press any button on the panel except  to turn on the unit.

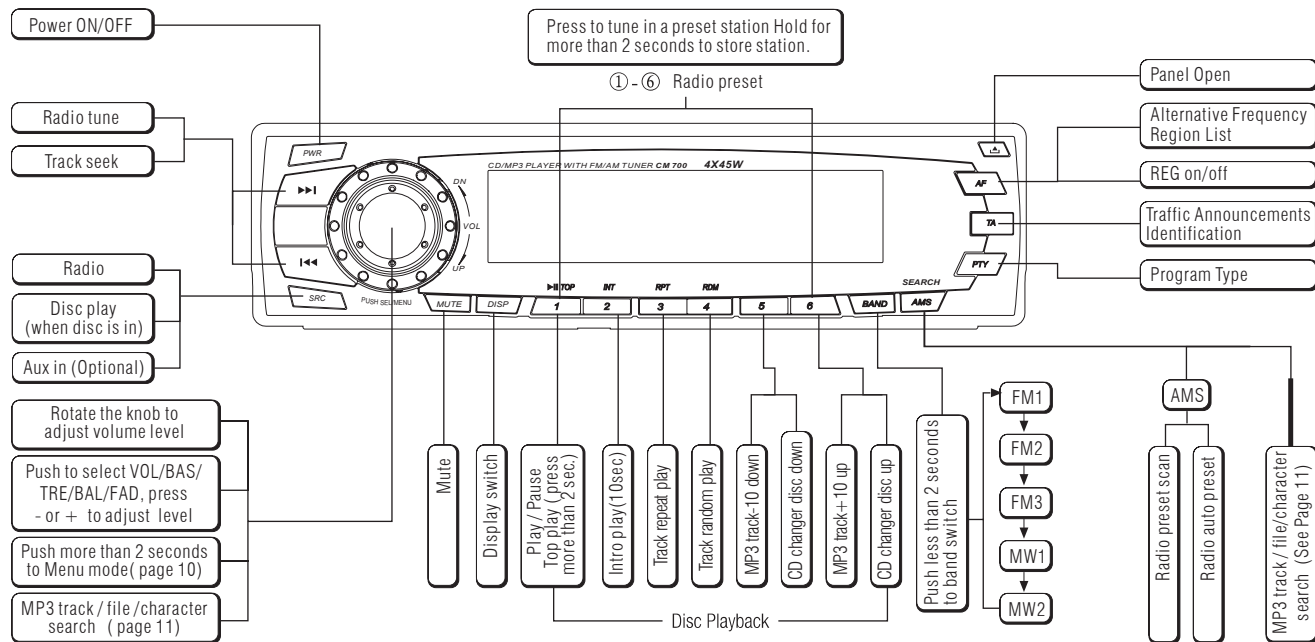

Other Instruction

Press the  button to open the panel and press  to eject the disc.

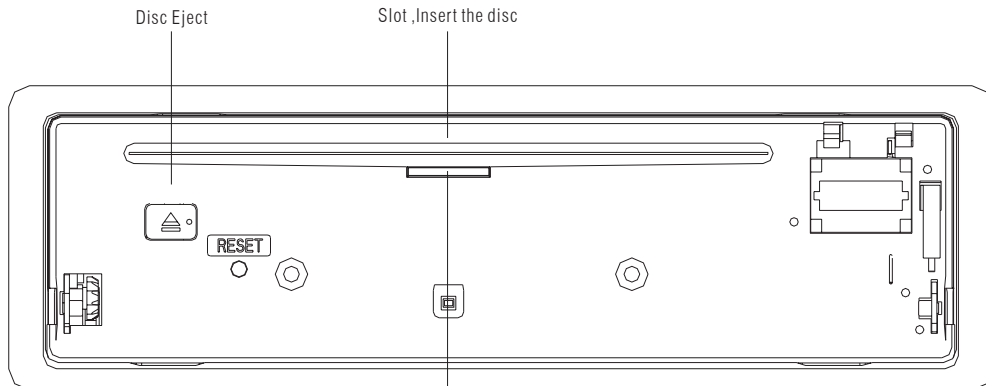

Panel status indication:

When the panel slide down it will light up.

When the panel detached from body it will flash.

Button Tips

Disc Load / Eject



Load : press  button to slide down the panel. Insert the disc into the slot.

Eject : press  button to slide down the panel. Press  to eject the disc.



Radio: Radio tune by step: press less than 0.5 seconds.
Radio seek automatic : press more than 0.5 seconds. See page 10.

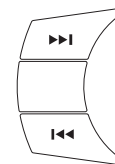

Disc Playback: Track skip : press less than 0.5 seconds to go to the next or previous track.
Track seek : press more than 0.5 seconds and hold it to forward or reverse back the track.

AMS : Auto Memory Store

Press briefly to scan the preset station ①-⑥ for 5 seconds each. Hold more than 2 seconds, the 6 strongest available station will be automatically saved in the memory of preset button ①-⑥ .

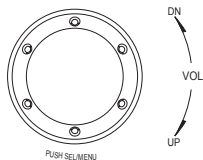

SET CLOCK

Press DISP button, time displays. Press again more than 2 seconds, time display blinks.
Rotate the knob clockwise to set hours. Rotate the knob anticlockwise to set minutes.

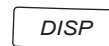

MP3 Play Back

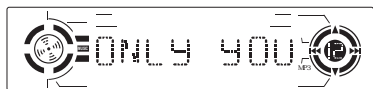

While playing MP3 disc, the folder/file name and ID3 TAG (Song title, Album and Artist) can entirely scroll displayed on the LCD display.

Elapsed playing time & Track number → Folder name & number → File name & number → Song title → Album title → Artist name



SEARCH

AMS

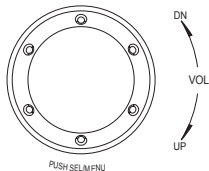

MP3 Track search

Press AMS button to select "TRACK SCH" mode.

Press SEL button and LCD display will show "001".

IF your desired track number is less than 100,
Rotate the knob to select the first digit and press SEL button once again
And rotate the knob to set the tenth digit of the track number.
Press SEL button again more than 0.5 seconds to play the track.

IF your desired track number is more than 100,
Rotate the knob to select the first digit and press SEL button to confirm,
Rotate the knob to select the tenth digit and press SEL button to confirm,
Rotate the knob to select the hundredth digit and press SEL button to confirm,
Press SEL button again to play the track.

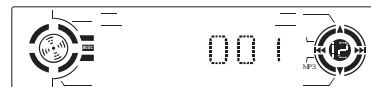
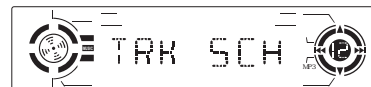

* If the track number you enter is beyond the maximum file number, last song will be played.

MP3 File search

Press AMS button twice to select "FILE SCH" mode.
Press SEL button to enter.
Rotate the knob to select folder.



IF you just want to play songs of this folder, press SEL button more than 0.5 seconds to play the first track of the folder.
IF you want to play desired track of the folder, press SEL button and rotate the knob to select the track you want.
Press SEL button again to play the track.

MP3 Character Search

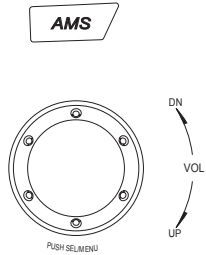

Press AMS button three times to select "CHAR SCH" mode.

Press SEL button and "A" displayed.

Now If press SEL button more than 0.5 seconds. the track which first character of its name is "A" will be played.
Rotate the knob to select the 1st character of the desired track name and press SEL button to confirm..

Then "A" flashes at the next place, select 2nd and other character of the desired track name as steps above.

Press SEL more than 0.5 seconds to play the track of the select name.

Example :to search character "ECHO".

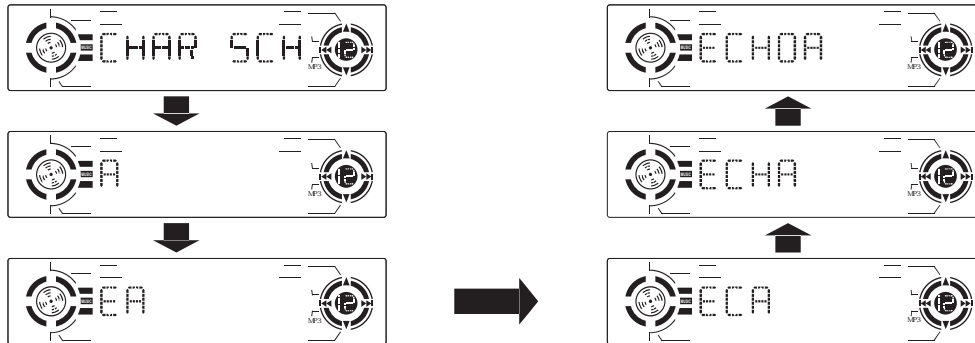

MP3 Overview

Note on MP3

- MP3 is short for MPEG Audio Layer 3 and refers to an audio compression technology standard.
- This product allows playback of MP3 files on CD-ROM (CD-R or CD-RW discs).
- The unit can read MP3 files written in the format compliant with ISO 9660.
However it does not support the MP3 data written by the method of packet write.
- The unit can not read an MP3 file that has a file extension other than ".mp3".
- If you play a non-MP3 file that has the ".mp3" extension, you may hear some noise.
- In this manual, we refer to what are called "MP3 file" and "folder" in PC terminology as "track" and "Album," respectively.
- Maximum number of directory level is 8, including the root directory. Maximum number of files and folders per disc is 256.
- The unit may not play tracks in the order of Track numbers.
- The unit plays only the audio Tracks if a disc contains both audio tracks and MP3 files.
- When playing a disc of 8k bps or *VBR, the elapsed playing time in the display window will not be correct and also the intro play may not function properly. *VBR: Variable Bit Rate.

Note on creating your own CD-Rs or CD-RWs containing MP3 files

- To enjoy high quality sound, we recommend converting to MP3 files with a sampling frequency of 44.1 kHz and a fixed bit rate of 128 kbps.
- DO NOT store more than 256 MP3 files per disc.
- For ISO 9660-compliant format, the maximum allowable depth of nested folders is 8, including the root directory (folder).
- When CD-R disc is used, playback is possible only for discs which have been finalized.
- Make sure that when MP3 CD-R or CD-RW is burned that it is formatted as a data disc and NOT as an audio disc.
- You should not write non-MP3 files or unneeded folders along with MP3 files on the disc otherwise it takes a long time until the unit starts to play MP3 files.
- With some CD-R or CD-RW media, data may not be properly written depending on their manufacturing quality.
In this case, data may not be reproduced correctly. High quality CD-R or CD-RW discs are recommended.
- Up to 16 characters are displayed for the name of an Album or a Track. ID3TAG version 1.x is required.
- Note that the unit may not play Tracks in the order that you wrote them to the disc.

RDS Menu Function

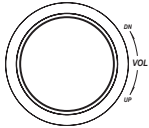

Press the button more than 2 seconds to enter menu mode , then each press changes the mode as follows:

TA mode → MASK mode → DSP mode → LOUD ON / OFF mode → BEEP ON / OFF →
 VOL mode ← LOCAL / DX mode ← ST / MO mode ← SEEK1/2 mode (only in tuner mode)

TA mode: Rotate the knob to choose TA ALARM or TA SEEK mode, When TA is turned on and no traffic program identification code has been received during the specified time, no TA/TP is displayed and according to the MENU SELECT, alarm is set off, or TA SEEK is activated.

TA ALARM mode : NO TA/TP is displayed and alarm is set off.

TA SEEK mode: TA SEEK is activated.

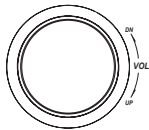
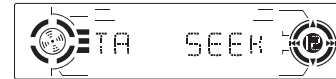

MASK mode:

rotate the knob
to choose MASK DPI
or MASK ALL mode.

MASK DPI mode :

Only the AF which has different program identification is masked.

MASK ALL mode :

The AF which has different program identification and NO RDS signal with high field strength is masked.

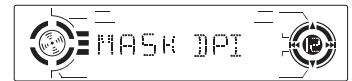

RDS Menu Function (continued)

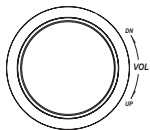

DSP mode: Rotate the knob to choose DSP sound effect: POP → ROCK → CLASSIC → FLAT → DSP OFF



LOUD mode: Rotate the knob to choose loud on or off.

BEEP ON/OFF mode: Rotate the knob to choose button beep sound on or off.

SEEK 1/2 mode: Rotate the knob to choose radio seek mode 1 or 2 .

SEEK 1: searching station will stop when next station is received.

SEEK 2: searching station will stop when ►► or ◀◀ button is released and next station is received.

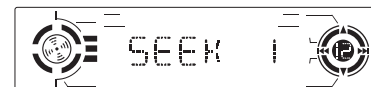

LO/DX mode: Rotate the knob to choose tuner sensitivity local or distant.

ST/MO mode: Rotate the knob to choose FM stereo or mono.

VOL LAST / ADJUST MODE



Press knob to choose VOL LAST : the turn-on volume level is the volume level of latest power off.

Rotate knob to choose VOL A DJ, then rotate the knob to set the turn-on volume level .

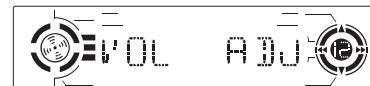

RDS Basics

RDS service availability varies with areas. Please understand if RDS service is not available in you area, the following service is not available, either. The following functions are available when receiving RDS stations.

RDS Basics

AF (Alternative Frequency list) When reception is poor, an RDS station broadcasting the same program is tuned in automatically.

PS Display (Program Service name) The name of station is displayed instead of frequency.

AF Mode : Press AF button less than 1 second to switch AF mode on and off.

AF indication on LCD will flash until RDS information is received.

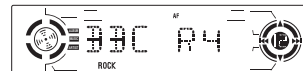

REG Mode : Press AF button more than 1 second to switch REG mode on and off.

The frequency is changed only for programs within the region.

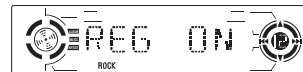

The frequency is changed also for programs outside the region.



During FM mode when AF is on, radio seek, scan and AMS functions can only receive and save RDS program.

CT Service (Clock Time)

When receiving an RDS station, the CT (Clock Time) service automatically adjusts the time.

NO CT is displayed in areas where CT service is not available.

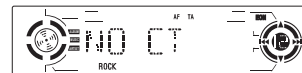

Traffic Announcements

Some RDS FM stations periodically provide traffic information.

TP (Traffic Program Identification)
Broadcasting of traffic information

TA (Traffic Announcements Identification)
Radio announcements on traffic conditions

TA Mode: Press TA button to turn on / off TA.

When TA mode is on and TA indicator on LCD is displayed.

When traffic announcement is transmitted, regardless of the mode, reception will begin at volume level 20 if volume level is below 20.

After the traffic announcement is over, it will return to previous mode and volume level.

When TA is turned on, SEEK, SCAN, AMS function can be received or saved when traffic program identification (TP) code is received.

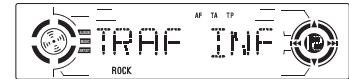

EON (Enhanced Other Networks)

When EON data is received, the EON indicator lights and the TA and AF functions are expanded as follows.

TA: Traffic information from the current and other network stations can be received.

AF: The frequency list of preset RDS stations is updated by EON data. EON enables the radio to make fuller use of RDS information. It constantly updates the AF list of preset stations, including that currently tuned in to. If you preset a station for from home, you will later be able to receive the same station at an alternative frequency, or any other station serving the same program, EON also keeps track of locally available TP stations for quick receptions.

PTY Reception (Program Type)

RDS FM stations provide a program type identification signal.

Example: news, rock, info, sport, etc.

PTY Mode: press PTY button to turn PTY on, previous PTY type:

→ is displayed and searched if no button.

→ is pressed for 2 seconds.

If there no corresponding program type,

→ NO PTY is displayed.



PTY Type Preset

Press PTY once to enter MUSIC type or press PTY twice to enter SPEECH type.

Then use buttons 1 - 6 to select the desired program type.

PRESET NO .	MUSIC TYPE	SPEECH TYPE
1	POP M	NEWS
	ROCK M	AFFAIRS
2	M. O. R. M	INFO
	LIGHT M	SPORT
		EDUCATE
3	CLASSIC M	DRAMA
	OTHER M	CULTLURE
		SCIENCE
4	JAZZ M	VARIED
	COUNTRY M	WEATHER
		FINANCE
5	NATIONAL M	CHILDREN
	OLDIES M	SOCIAL
		RELIGION
6	FOLK M	PHONE IN
	FOLK	TRAVEL
		HOBBIES
		DOCUMENT

Electrical Connections

■ Wiring Diagram

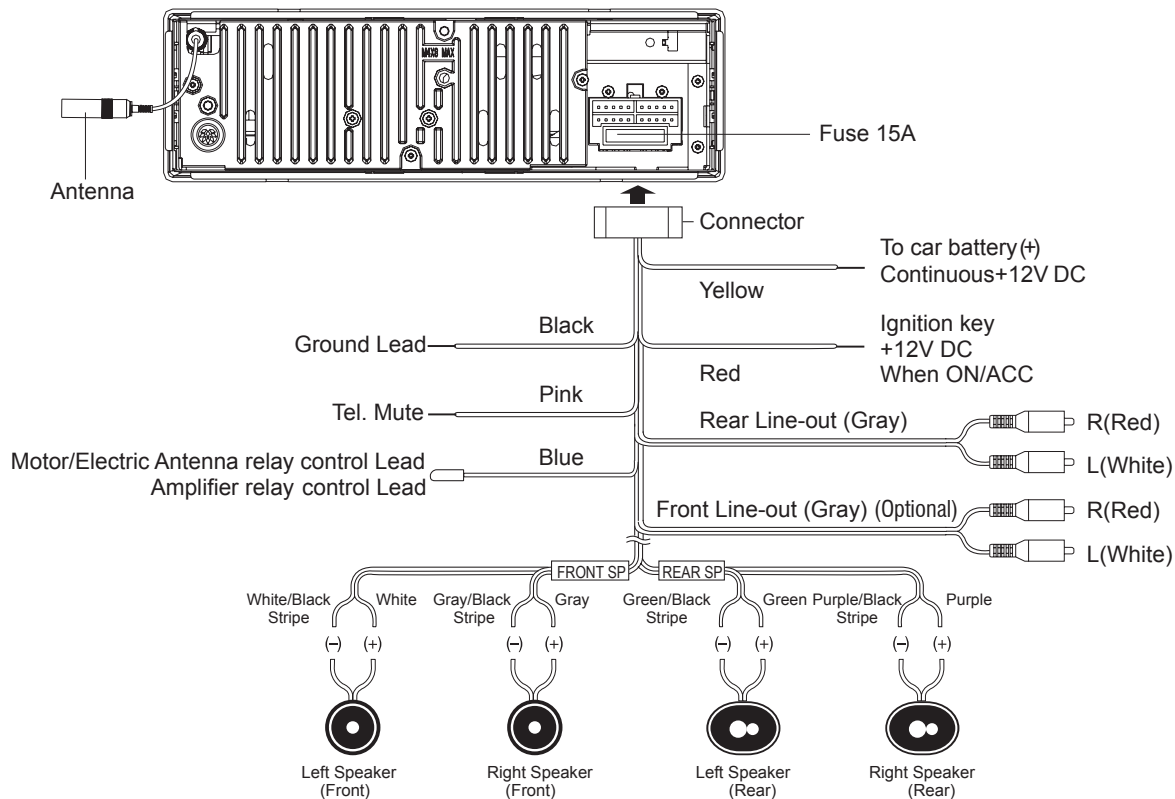

Installation Guide

Installation Procedures

First complete the electrical connections, and then check them for correctness.

Reset

Press  button to slide down the panel. Then press the Reset button with a pin to reset the unit to the original status.

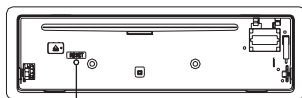

Reset

Note: Press the RESET button will erase the clock setting and stored stations.

Installation Opening



This unit can be installed in any dashboard having an opening as shown above. The dashboard should be 4.75 mm - 5.56 mm thick in order to be able to support the unit.

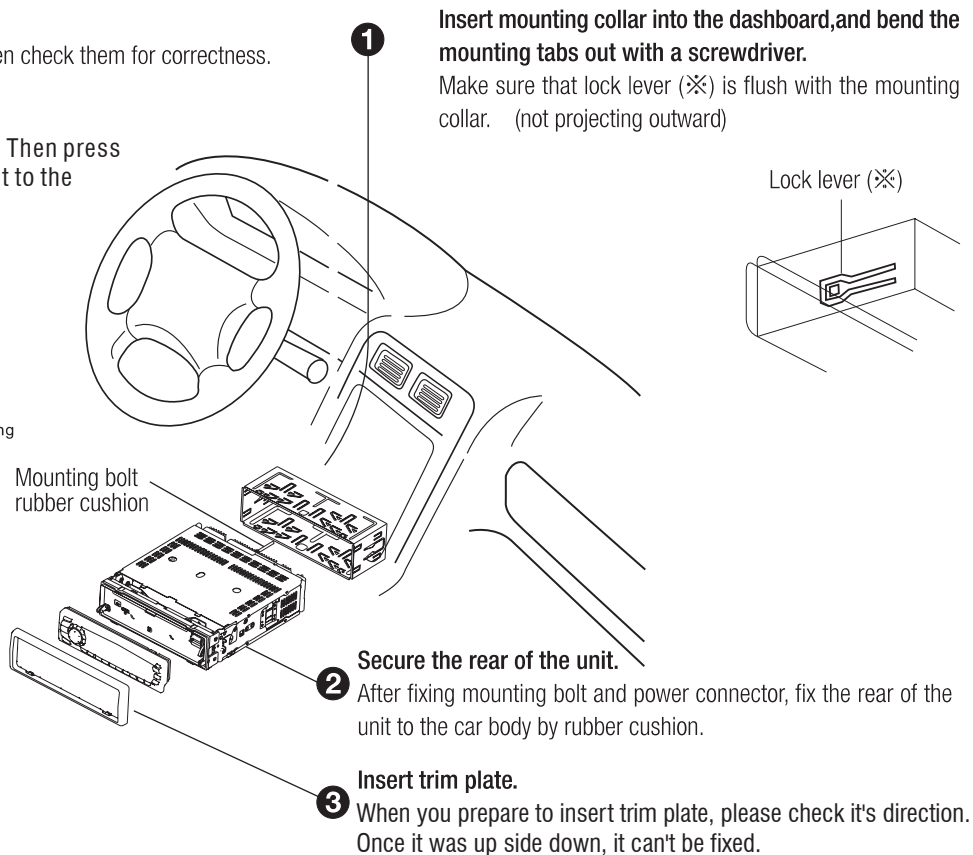

1 Insert mounting collar into the dashboard, and bend the mounting tabs out with a screwdriver. Make sure that lock lever (※) is flush with the mounting collar. (not projecting outward)

Lock lever (※)

Mounting bolt
rubber cushion

2 Secure the rear of the unit. After fixing mounting bolt and power connector, fix the rear of the unit to the car body by rubber cushion.

3 Insert trim plate. When you prepare to insert trim plate, please check its direction. Once it was up side down, it can't be fixed.

Anti-Theft System

This unit is equipped with a slide-down detachable panel.
Panel can be detached and taken with you, helping to deter theft.

Removing the panel

1. Press PWR button to switch off the power of the unit.
2. Press  button to slide down the panel.
3. Hold the panel to pull it out.
4. Place the panel into the case and take it with you when you leave the car.

Install the panel

1. Hold the panel and ensure the panel faces toward you, and set the right side of the panel in the panel bracket at slide down state.
2. Press the left side of the panel until it locks.

Remove the unit

1. Remove the panel and the trim plate.
2. Insert both T-Keys into hole on the front of the set until they lock.
3. Pull out the unit.

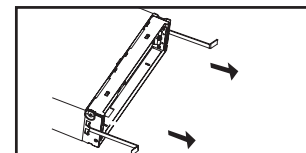
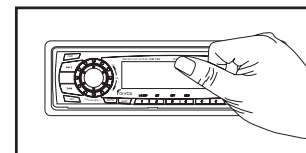
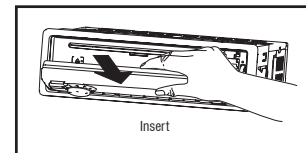
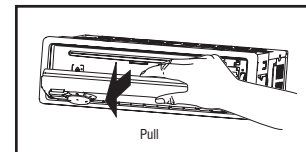
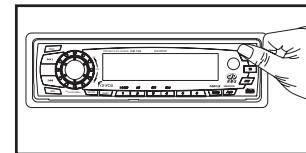

Trouble shooting

If You Suspect Something Wrong Immediately switch power off. Do not use the unit in abnormal condition, for example without sound, or with smoke or foul smell, can cause fire or electric shock. Immediately stop using it and call the store where you purchased it. Never try to repair the unit yourself because it is dangerous to do so.

■ General

No power or
no sound

Car's engine switch is not on.
Turn your car's key to ACC or ON.
Cable is not correctly connected.
Check connection.
Fuse is burnt. **Replace fuse.**
Check volume or mute on / off.

■ Disc

Disc is inside but
no sound.

Disc is upside down.
**Place disc in the correct direction,
and the label side up.**
Disc is dirty or damaged
Clean disc or change another disc.

Disc sound skips,
tone quality is low.

Disc is dirty or damaged.
Clean CD or change another CD.

Sound skips due
to vibration.

Mounting angle is over 30°.
Adjust mounting angle to less than 30°.

Installable mounting.
**mount the unit securely with the
mounting parts.**

■ Radio

Much noise in
broadcasts

Station is too far, or signals are too weak.
Select other stations of higher signal level.

Preset station
is reset.

Battery cable is not correctly connected.
**Connect the battery cable to the
terminal that is always live.**

■ Error Display Messages

NO FILE

Disc is not CD or contains no MP3 files.

ERR-7

Disc upside down.

ERR-11

MP3 error, check the disc.

ERR-3

Disc mechanism error.
Press [▲] button to eject the disc.
**In case that the disc cannot be
ejected by pressing [▲] button,
press the RESET switch and press
the [▲] button again.**
**If still not ejecting consult your
FORYOU dealer.**

ERR-4

Vorsichtsmassnahmen

- Das Gerät ist für den Betrieb an einer 12V Stromversorgung mit minus gegen Masse gedacht.
- Entfernen Sie die Batteriemasse, bevor das Gerät installiert und angeschlossen wird.
- Wenn die Gerätesicherung ersetzt werden muss, achten Sie auf identischen Ampere Wert. Die Verwendung einer Sicherung mit höherem Wert kann zu Defekten am Gerät führen.
- Versuchen Sie niemals, das Gerät zu zerlegen! Der Diodenlaser ist gefährlich für die Augen!
- Stellen Sie sicher, dass keine Fremdobjekte ins Gerät gelangen, diese könnten die Funktion stören, oder gar das Headunit beschädigen.
- Wenn das Fahrzeug lange geparkt war – in kalter oder heisser Umgebung – lassen Sie den Innenraum dementsprechend abkühlen oder aufheizen, bevor das Gerät in Betrieb genommen wird.
- Halten Sie die Wiedergabelautstärke in einem Bereich, der es zulässt die Umgebungsgeräusche wahrzunehmen (Hupen, oder Martinshorn von Polizei und Krankenwagen/Feuerwehr).

Bemerkungen zu CD Disks

- Das Abspielen von dreckigen oder beschädigten CD's kann zu Ton-Aussetzern führen.
- Halten sie CD's wie nebenan abgebildet.
- Die ungelabelte Seite sollte nicht berührt werden!
- Bringen Sie keine Sticker o.ä. auf keiner der beiden Seiten einer CD an. Dies führt zu einer Unwucht, welche das Laufwerk oder die CD beschädigen kann.
- Setzen Sie CD's nicht extremen Temperaturen (Hitze) oder direktem Sonnenlicht aus.
- Reinigen Sie eine dreckige CD durch Wischen von innen nach aussen – niemals kreisförmig!
- Verwenden Sie keine Reinigungsmittel wie Alkohol, Benzin etc. zur Reinigung.
- Dieses Gerät kann 3" (75mm) Single-CD's nicht abspielen
- Verwenden Sie auch keine 3" Single-CD's mit entsprechendem Adapter!



Vor Inbetriebnahme

- Halten Sie die Wiedergabelautstärke in einem sinnvollen Bereich, Sie gefährden sonst sich selbst und andere Verkehrsteilnehmer.
- Halten Sie das Fahrzeug an, um kompliziertere Einstellungen am Gerät vorzunehmen.

Sicherheitshinweise.....	2
Frontpanel Bedienung.....	3
Bedienung weitere Hinweise.....	4
Bedientipps.....	5
MP3 Wiedergabe.....	6
MP3 alphabetische Tracksuche.....	7
MP3 Übersicht	8
RDS Menü Funktionen.....	9
RDS Menü Fortsetzung.....	10
RDS Basisfunktionen.....	11 - 13
Elektrischer Anschluss.....	14
Installations-/Montagehinweise.....	15
Diebstahlschutz.....	16
Störungsbehebung.....	17
Spezifikationen.....	34
Garantiebedingungen.....	35

* Zusätzlich zu normalen CD's spielt dieses Gerät auf CD-R oder CD-RW's.

Frontpanel Bedienung

Power on: Drücken Sie zum Einschalten des Gerätes irgendeine Taste an der Bedienfront, ausser der  Taste.

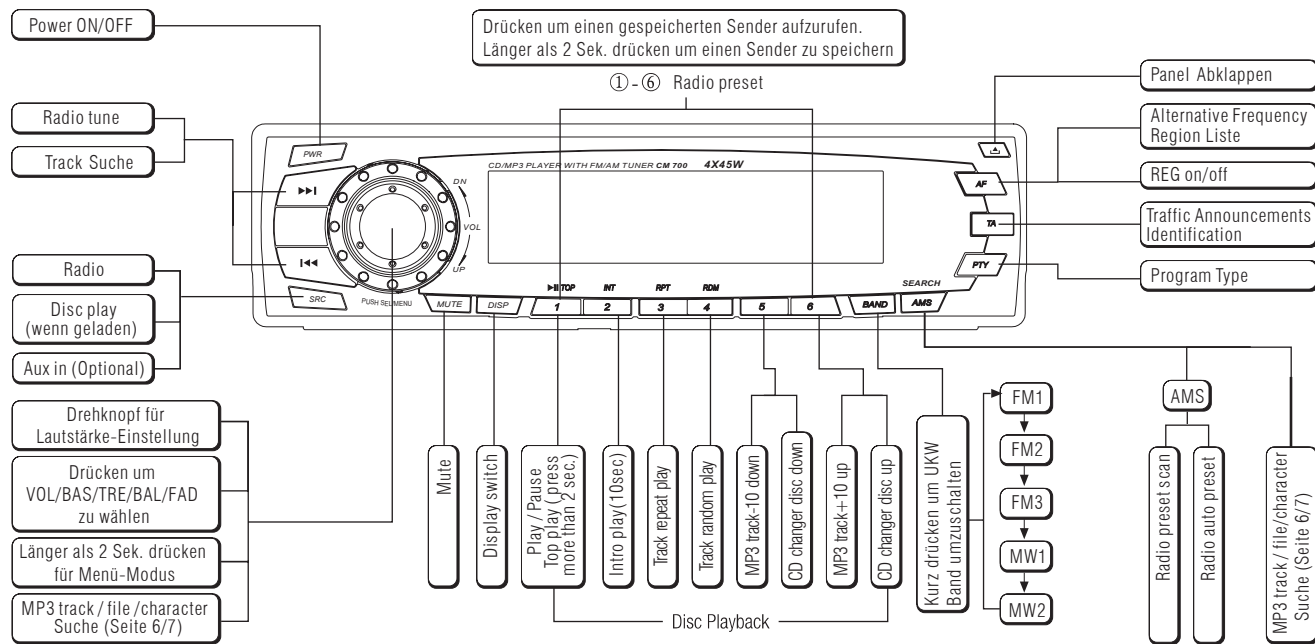

Bedienung weitere Hinweise

Drücken Sie die Taste  um die Bedienfront nach unten zu fahren – und drücken Sie die Taste  um die Disk auszuwerfen.

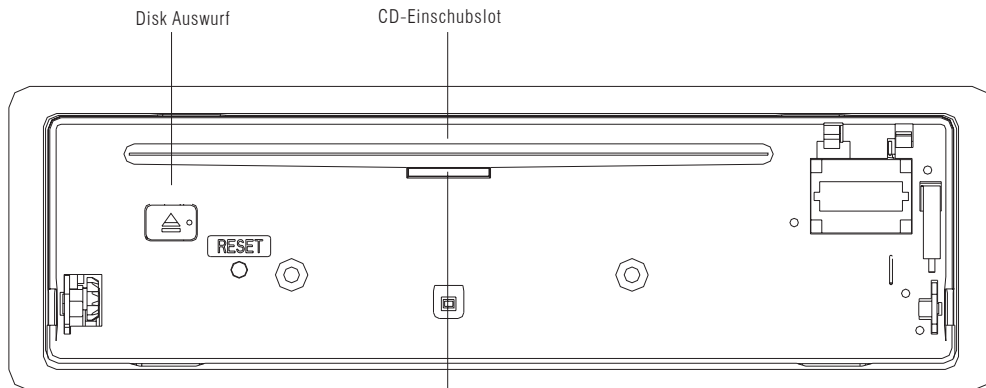



Bedienfront Status-Anzeige

Wenn die Bedienfront nach unten geklappt wird, leuchtet die LED auf.
Wenn die Bedienfront entfernt wird, blinkt die LED.



Disk Laden / Auswerfen



CD Laden: Drücken Sie  um die Bedienfront zu senken. Führen Sie die Disk in den CD-Einzug ein.

CD Auswerfen: Drücken Sie  um die Bedienfront zu senken. Drücken Sie  um die Disk auszuwerfen.



Radio: Manuelle Sendereinstellung: Drücken sie die Taste  nur kurz, um die Frequenz manuell zu verstellen.
Radio: Automatische Sendereinstellung: Drücken Sie die Taste  länger als 0.5 Sekunden, um den nächsten Sender per Sendersuchlauf zu finden.

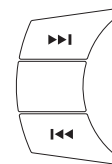

CD-Wiedergabe: Titelsprung: Drücken Sie die Taste kurz, um Titel vor oder zurück zu springen.
Titelsuche: Drücken Sie die Taste länger als 0.5 Sekunden um vor- oder zurückzuspulen.

AMS: Auto Memory Store

Drücken Sie die Taste AMS kurz um die angespeicherten Sender 1 – 6 jeweils 5 Sekunden anzuspielden. Drücken und halten Sie die Taste mehr als 2 Sekunden, um die 6 besten empfangbaren Stationen direkt auf dem gewählten Band und den sechs Stationstasten abzuspeichern.

SEARCH

AMS

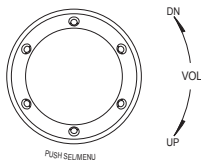

Einstellung Uhrzeit:

Drücken Sie die Taste DISP – die Uhrzeit wird angezeigt. Drücken anschliessend gleich nochmals diese Taste für mehr als 2 Sekunden, die Zeitanzeige blinkt nun. Durch linksdrehen des VOL-Drehknopfes verstellen Sie die Minuten, durch rechstdrehen die Stunden.

DISP

MP3 Wiedergabe

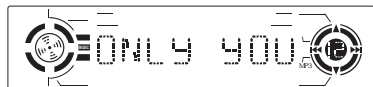

Während der Wiedergabe einer MP3 Disk kann der Order/File Name und die ID3 Tag Info (Song Titel, Album und Künstler) über das Display als Laufschrift wiedergegeben werden.

Elapsed playing time & Track number → Folder name & number → File name & number → Song title → Album title → Artist name



MP3 Titelsuche

SEARCH

AMS

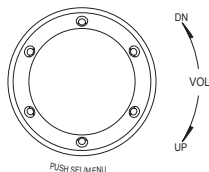

Drücken Sie die AMS Taste um "TRACK SCH" Modus anzuwählen. Drücken Sie die SEL Taste und das LCD-Display zeigt "001".

Wenn die gewünschte Titelnummer unter 100 liegt, drehen sie den VOL-Drehknopf um die erste Zahl zu wählen und drücken Sie den VOL-Knopf erneut um anschliessend durch drehen die 10er Reihe einzustellen. Nun drücken Sie die SEL Taste länger als 0.5 Sekunden um mit der Wiedergabe der gerade gewählten Titelnummer zu beginnen.

Wenn die gewünschte Titelnummer über 100 liegt, drehen sie den VOL-Drehknopf um die erste Zahl zu wählen und drücken Sie den VOL-Knopf erneut um zu bestätigen. Durch drehen vom VOL-Knopf stellen Sie die 10er Reihe ein und drücken SEL um zu bestätigen. Nun drehen Sie den Knopf um die 100er Reihe einzustellen. Drücken Sie die SEL Taste länger als 0.5 Sekunden um mit der Wiedergabe der gewählten Titelnummer zu beginnen.

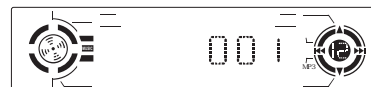
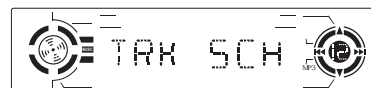

MP3 File Suche

Drücken Sie die AMS Taste zweimal um in den "FILE SCH" Modus zu gelangen. Drücken Sie die SEL Taste und drehen Sie den VOL-Drehknopf um den Ordner auszuwählen

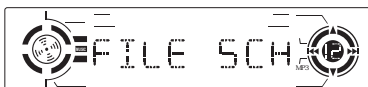

Wenn Sie nur Songs vom gewählten Ordner spielen wollen, drücken Sie die SEL Taste länger als 0.5 Sekunden. Die Wiedergabe beginnt mit Song 1 in dem Ordner. Wenn Sie im Ordner einen Song spielen wollen, drücken Sie die SEL Taste und drehen den VOL-Knopf bis zum gewünschten Song. Ein nochmaliger Druck auf die SEL Taste wählt den gewünschten Song an.

MP3 alphabetische Tracksuche

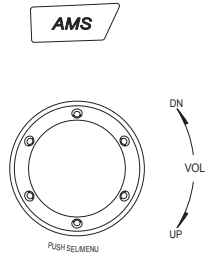

Drücken Sie die Taste AMS dreimal, um in den „CHAR SCH“ Modus zu gelangen.

Drücken Sie die Taste SEL (VOL-Drehknopf) und der Buchstabe „A“ wird angezeigt.

Wenn Sie jetzt den VOL-Drehknopf länger als 0.5 Sekunden gedrückt halten, zeigt Ihnen das Display den ersten MP3 Track auf der Disk an, der mit dem Buchstaben „A“ beginnt.

Drehen Sie nun den VOL-Drehknopf um den ersten Buchstaben eines Tracks anzuwählen und bestätigen Sie diesen durch einen Druck auf die SEL Taste.

Nun blinkt der Buchstabe „A“ und es kann der zweite Buchstabe eines Tracks mit dem oben beschriebenen Vorgehen angewählt werden.

Drücken Sie den VOL-Drehknopf länger als 0.5 Sekunden um die Wiedergabe eines Tracks mit ausgewähltem Namen zu starten.

Beispiel: Suche des Wortes „ECHO“.

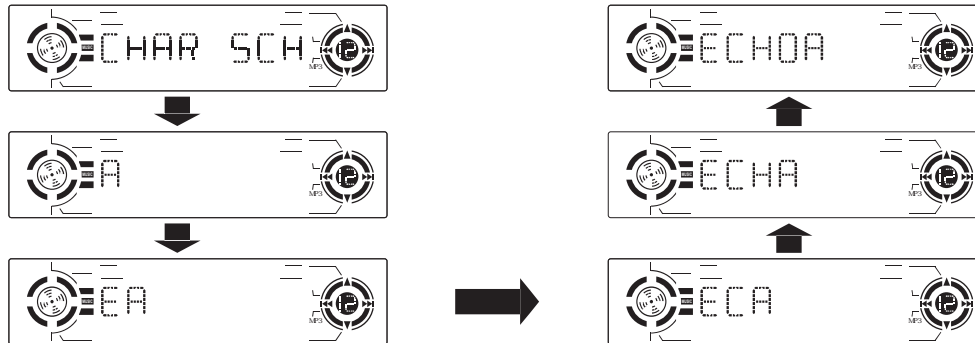

MP3 Übersicht

Bemerkungen zu MP3

- MP3 ist die Abkürzung für MPEG Audio Layer 3 and beschreibt ein Datenkompressionsverfahren.
- Dieses Gerät ermöglicht die Wiedergabe von MP3 Files von CD-ROM, CD-R oder CD-RW Disks.
- Das Gerät kann Files lesen, die mit dem ISO 9660 Format geschrieben wurden. Das Gerät kann Datenfiles die mit „Packet Write“ Verfahren auf Disk gebrannt wurden nicht lesen!
- Das Gerät kann MP3 Files mit einer anderen File-Extension wie *MP3 nicht lesen.
- Wenn Files mit anderem Inhalt aber *MP3 File Extension dem Gerät gefüttert werden, hören Sie nur Lärm!
- In diesem Manual werden für MP3 die Namenskonventionen File und Ordner verwendet, gemäss PC Terminologie entspricht dies Track und Album.
- Die maximale Anzahl Directories (Ordner) ist 8, einschliesslich des Root Directories. Die Maximale Anzahl Files pro Disk beträgt 256.
- Das Gerät spielt eventuell nicht alle Tracks in der Reihenfolge der Track-Nummern.
- Wenn eine gebrannte Disk Audio (*wav) Tracks und MP3 Tracks enthält, werden nur die Audio Tracks abgespielt!
- Für MP3 Files, die mit 8kBPS oder im VBR Format („Variable Bit Rate“) encodiert wurden, kann es sein, das die Intro Funktion und auch die Anzeige der verstrichenen Spielzeit nicht korrekt wiedergegeben werden.

Hinweise zur Herstellung eigener MP3 Disks auf CD-R oder CD-RW Datenträgern

- Um eine gute Klangqualität zu erreichen, sollten die Audio Files mit mindestens 128 kbps und 44.1 kHz encodiert werden.
- Brennen Sie niemals mehr als 256 MP3 Files pro Disk.
- Beachten Sie für volle ISO 9660 Kompatibilität: Die maximal zulässige Anzahl Ordner ist 8 einschliesslich des Hauptordners.
- Es können nur „finalisierte“ CD-R Disks wiedergegeben werden.
- Beim Brennen von MP3 Disks ist das „Datenformat“ zu wählen – und nicht „Audioformat“.
- Vermeiden Sie das hinzufügen von leeren Ordnern beim Brennen von Disks – und beachten Sie auch, dass ALLE Files auf der Disk MP3 Files sind. Ist dies nicht der Fall, kann die zu sehr langen Anwählzeiten der MP3 Tracks führen.
- Verwenden Sie nur gute CD-R / CD-RW Disks. Viele No-Name Disks führen zu einer sehr hohen Fehlerrate beim Brennen – worauf die Wiedergabe der Disk entweder gar nicht funktioniert – oder nur mit schlechtem Klang und Aussetzern.
- Bis zu 16 Zeichen eines Namens des Albums oder des Tracks können bei jedem Song angezeigt werden. Bedingung hierfür sind Files mit ID3Tag mit Version 1.x
- Beachten Sie, dass dieses Gerät eventuell die Tracks nicht in exakt der Reihenfolge spielt, wie sie auf die Disk gebrannt wurden.

RDS Menu Funktionen

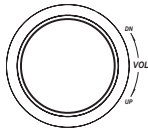

Drücken Sie die den VOL-Drehknopf länger als 2 Sekunden um in das Geräte-Menü zu kommen.
Jeder Druck auf die Taste wechselt das Menü wie folgt:

TA Modus → MASK Modus → DSP Modus → LOUD ON / OFF Modus → BEEP ON / OFF →
VOL Modus ← LOCAL / DX Modus ← ST / MO Modus ← SEEK1/2 Modus (nur bei Tunerwiedergabe)

TA Modus: Drehen Sie den VOL-Drehknopf im Menü Modus, um entweder TA ALARM oder TA SEEK auszuwählen.
Wenn TA eingeschaltet ist und keine entsprechende Senderinfo empfangen wird, zeigt das Display NO TA/TP an
entsprechend der im Menü vorgenommenen Grundeinstellung.

TA ALARM Modus: / TA SEEK Modus:

Die aktivierte TA Funktion wird durch das leuchtende TA Icon im LCD Display angezeigt.

Bei aktiviertem TA beginnt die Durchsage mit einer Lautstärke von 20, auch wenn der eingestellte Level unter 20 liegt.

Nach der Durchsage kehrt der Lautstärkelevel wieder auf den vorherigen Wert zurück.

Bei aktivierter TA Funktion können die Funktionen SEEK, SCAN, AMS verwendet/empfangen/gespeichert werden, wenn der TP Code empfangen wird.

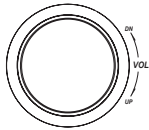
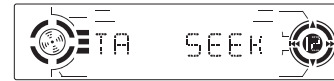

MASK Modus:

Drücken Sie die SEL
Taste länger als 2 Sek.
um ins Menü zu gelangen
und wählen Sie MASK
DPI oder MASK ALL Modus.

MASK DPI Modus: Nur die Alternativ-Frequenzen mit
anderer Programmidentifikation werden maskiert.

MASK ALL Modus: Die Alternativ-Frequenzen mit
anderer Programmidentifikation und ohne RDS
Information werden maskiert.

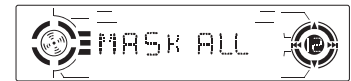
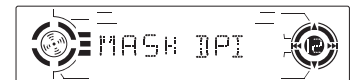

RDS Menu Funktionen (Fortsetzung)

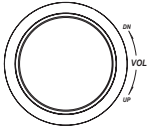

DSP Modus: Drehen Sie den VOL-Drehknopf um den gewünschten DSP Soundeffekt auszuwählen.

POP → ROCK → CLASSIC → FLAT → DSP OFF
└──┘

LOUD Modus: Drehen Sie den VOL-Drehknopf um Loudness ON oder OFF zu wählen.

BEEP ON/OFF Modus: Drehen Sie den VOL-Drehknopf um die Beepfunktion der Tasten an- oder abzuschalten.

SEEK 1 / 2 Modus: Drehen Sie den VOL-Drehknopf um den Suchmodus des Tuners einzustellen.

SEEK 1: Die Sendersuche stoppt an der nächsten empfangbaren Station.

SEEK 2: Die Sendersuche stoppt sobald die Taste ►► oder ◀◀ losgelassen wird und der nächste Sender empfangen wird.



LO/DX Modus: Drehen Sie den VOL-Drehknopf um die Empfindlichkeit des Tuners zu wählen.

ST/MO Modus: Drehen Sie den VOL-Drehknopf um UKW Wiedergabe in stereo oder mono zu wählen.

VOL LAST / ADJUST MODUS



Drehen Sie den VOL-Drehknopf um VOL LAST auszuwählen, das Gerät geht beim Einschalten auf den zuletzt eingestellten Lautstärkewert. Drehen Sie den VOL-Drehknopf um VOL ADJ auszuwählen, nun stellen Sie den gewünschten Lautstärkewert ein, der bei jedem Einschalten des Gerätes erwünscht ist



RDS Basisfunktionen

Die RDS Empfangssituation variiert je nach Empfangsgebiet. Wenn sich in Ihrem Empfangsgebiet keine RDS Sender befinden, können Sie auch die im nachfolgenden beschriebenen RDS Funktionen nicht nutzen.

RDS Basisfunktionen

AF (Alternativ Frequenz-Liste): Wenn der Empfang eines Senders schlecht ist, wechselt der Tuner auf eine Alternativ-Frequenz, auf welcher das gleiche Programm ausgestrahlt wird.

PS Display: Anstelle der Empfangsfrequenz wird der Sendername angezeigt.

AF Modus: Drücken Sie die Taste nur kurz, um die AF Funktion an- oder auszuschalten.
Das AF Icon im LCD Display blinkt, bis RDS Information empfangen wird.

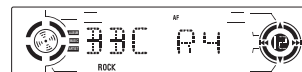

REG Modus: Drücken Sie die Taste über eine Sekunde, um den REG Modus an- oder auszuschalten.

REG ON: Die Empfangsfrequenz wird nur gewechselt für Sender in der Region

REG OFF: Die Empfangsfrequenz wird auch für Sender ausserhalb gewechselt.

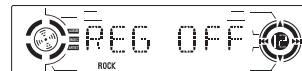

Mit aktiviertem AF bei UKW Empfang beschränken sich alle Funktionen (suchen etc) auf RDS Sender!

CT Service (Clock Time)

Beim Empfang eines RDS Senders wird die eingebaute Uhr automatisch abgeglichen.
In Gegenden wo CT nicht empfangen wird, wird auf dem LCD-Display „NO CT“ angezeigt.

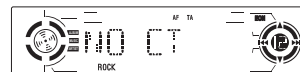

Traffic Announcements (Verkehrsdurchsagen)

Einige RDS-UKW Sender übertragen wiederholt Verkehrsinfos.

TP (Traffic Program Identification)
Die Durchsage von Verkehrsinfo's.

TA (Traffic Announcements Identification)
Radiodurchsagen von Verkehrsinfo's.

TA Modus: Drücken Sie die TA Taste um die TA Funktion zu aktivieren oder deaktivieren. Die aktivierte TA Funktion wird durch das leuchtende TA Icon im LCD Display angezeigt. Bei aktiviertem TA beginnt die Durchsage mit einer Lautstärke von 20, auch wenn der eingestellte Level unter 20 liegt. Nach der Durchsage kehrt der Lautstärkelevel wieder auf den vorherigen Wert zurück. Bei aktivierter TA Funktion können die Funktionen SEEK, SCAN, AMS verwendet/empfangen/gespeichert werden, wenn der TP Code empfangen wird.

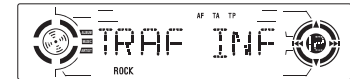

TA Modus: Drücken Sie die Taste SEL MENU länger als 2 Sekunden um ins Menu zu gelangen.

EON (Enhanced Other Networks)

Wenn EON Daten empfangen werden, blinkt der EON Indikator im LCD-Display und die TA und AF Funktionen werden wie folgt erweitert:

TA: Verkehrsdurchsagen vom gegenwärtigen und auch anderen Sendern können empfangen werden.

AF: Die AF Senderliste wird durch die EON Daten ergänzt. EON ermöglicht dem Tuner die Ausweitung der RDS Funktionen. D.h. die gespeicherten Sender werden laufend auf dem aktuellsten Stand gehalten (AF Liste) einschliesslich des gerade wiedergegebenen Senders. Wenn Sie z.B. einen Sender in Ihrem Empfangsgebiet abgespeichert haben, sucht der Tuner auch ausserhalb den gleichen Sender auf einer anderen Empfangsfrequenz etc.

PTY Reception (Program Type)

RDS-UKW Sender enthalten PTY Identifikationsdaten im Signal.

Z.B. NEWS, ROCK, INFO, SPORT.

PTY Modus: Drücken Sie die PTY Taste um PTY an- oder auszuschalten.

Der vorgängig gewählte PTY typ wird gesucht, wenn während 2 Sekunden keine Eingabe erfolgt.

Wenn sich kein Sender mit PTY Signal im Empfangsbereich befindet, zeigt das LCD-Display „NP PTY“ an.



PTY Typ Vorwahl

Drücken Sie PTY einmal um den Musiktyp zu wählen. Drücken Sie PTY zweimal um Sprachtyp zu wählen. Benutzen Sie die 1 - 6 Tasten um den gewünschten PTY Typ anzuwählen.

PRESET NO .	MUSIK TYP	SPRACH TYP
1	POP M	NEWS
	ROCK M	AFFAIRS
2	M. O. R. M	INFO
	LIGHT M	SPORT
		EDUCATE
3	CLASSIC M	DRAMA
	OTHER M	CULTLURE
		SCIENCE
4	JAZZ M	VARIED
	COUNTRY M	WEATHER
		FINANCE
5	NATIONAL M	CHILDREN
	OLDIES M	SOCIAL
		RELIGION
6	FOLK M	PHONE IN
	FOLK	TRAVEL
		HOBBIES
		DOCUMENT

Installations-/Montagehinweise

■ Wiring Diagram

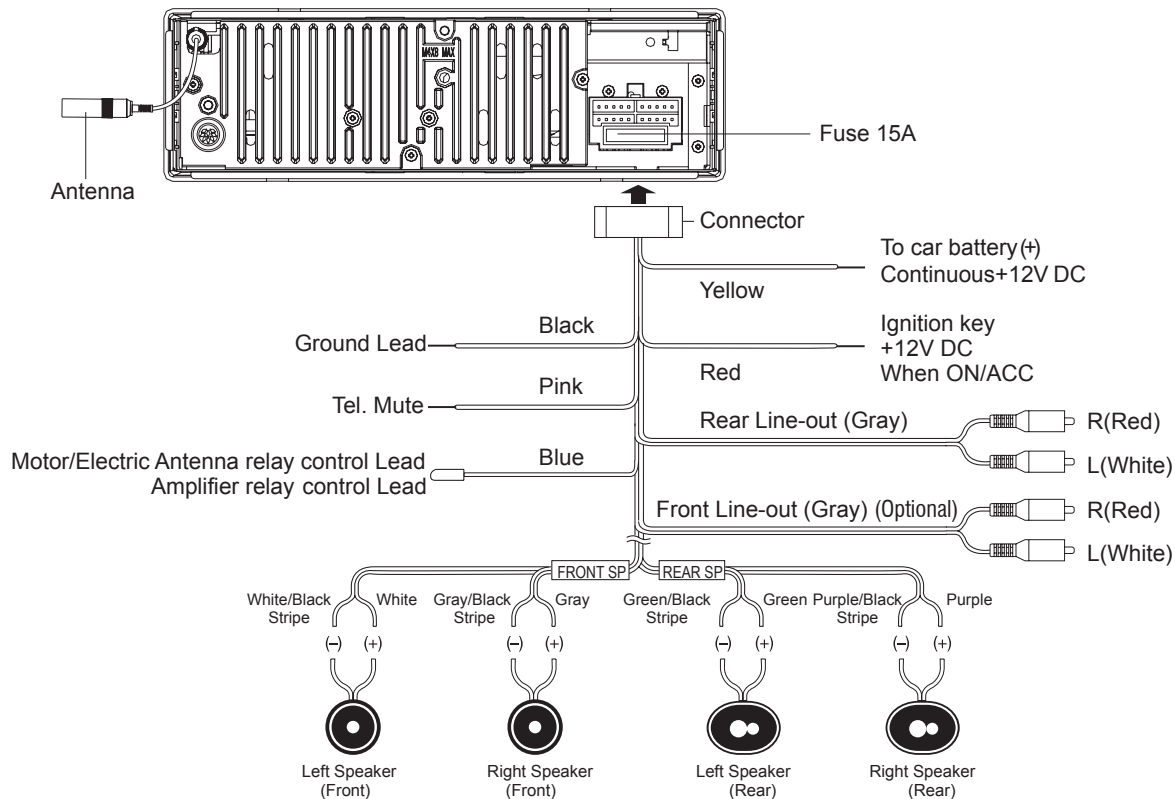

Installation

■ Installations-Prozedur

Schliessen Sie erst die Installation ab, dann vergewissern Sie sich nochmals dass alle Verbindungen korrekt ausgeführt sind!

■ Reset

Drücken Sie die Taste  um die Bedienfront abzusenken. Nun drücken Sie mit einer feinen Spitze auf den Reset-Knopf. Das Gerät wird nun auf seine Default-Einstellungen zurückgesetzt.

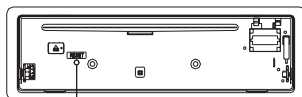

Reset

Anmerkung: Ein Reset löscht auch die abgespeicherten Sender und die Uhrzeiteinstellung!

■ Montage-Öffnung



Dieses Gerät kann in jedem Fahrzeug montiert werden, welches über einen 1-DIN Schacht verfügt (siehe Abb.).

- 1 **Führen Sie die Blechhalterung vom Gerät in den DIN Schacht ein, und biegen Sie die Blechlaschen mit einem Schraubenzieher um – um die Halterung im Schacht zu arretieren.** Stellen Sie sicher, dass der Arretierungshebel im Rahmen anliegt. Er sollte nicht in den Rahmen vorstehen.

Verriegelung (✕)

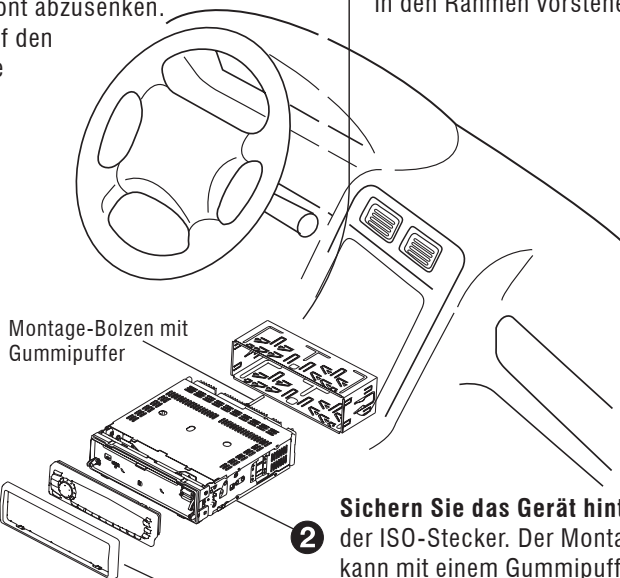
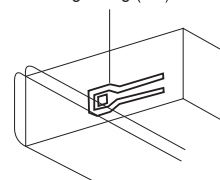

Montage-Bolzen mit Gummipuffer

- 2 **Sichern Sie das Gerät hinten (optional), nach Anschluss der ISO-Stecker.** Der Montage-Stehbolzen hinten am Gerät kann mit einem Gummipuffer ausgestattet werden – der je nach Fahrzeug in ein Loch hinten im DIN-Schacht passt.
- 3 **Stecken Sie den Frontabdeckrahmen aus Kunststoff auf das Gerät auf.** Beachten Sie hierbei, dass der Rahmen nur in einer Richtung einrastet (wegen der Clips am Rahmen).

Diebstahlschutz

Dieses Gerät ist mit einem abklappbarem und abnehmbarem Bedienteil ausgestattet. Die Bedienfront kann zum Schutz gegen Diebstahl abgenommen werden.

Entfernen vom Bedienteil

1. Drücken Sie die PWR Taste länger als 2 Sekunden, um das Gerät auszuschalten.
2. Drücken Sie die OPEN Taste um das Bedienteil nach unten zu klappen.
3. Greifen Sie das Bedienteil und ziehen Sie es gegen sich vom Gerät ab.
4. Legen Sie das Bedienteil in seine Kunststoffhülle – und nehmen es mit.

Anbringen vom Bedienteil

1. Halten Sie das Bedienteil gemäss Abbildung rechts vor das Gerät – und setzen Sie die rechte Seite vom Panel an das Gerät an.
2. Drücken Sie die linke Seite vom Frontpanel an das Gerät, bis es einrastet.

Entfernung vom Headunit

1. Entfernen Sie die Bedienfront und den Kunststoffrahmen.
2. Führen Sie beide T-Schlüssel in die Öffnungen links und rechts vom Gerät – bis sie einrasten.
3. Ziehen Sie das Gerät raus

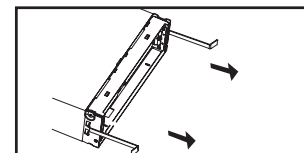
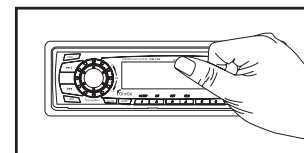
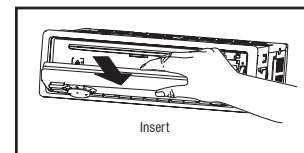
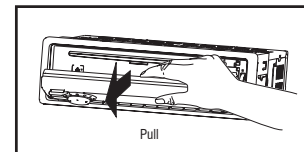
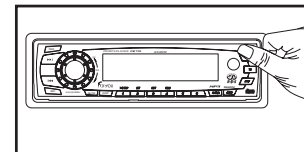

Störungsbehebung

Wenn Sie einen Fehler vermuten, schalten Sie das Gerät unverzüglich aus! Verwenden Sie das Gerät nicht wenn etwas nicht zu stimmen scheint (kein Ton am Ausgang, verbrannter Geruch, Rauchentwicklung). Gehen Sie unverzüglich zum Fachhändler wo das Gerät gekauft wurde! Versuchen Sie nie, das Gerät selbst zu reparieren.

■ Generell

Kein Strom oder kein Ton

Zündung vom Fahrzeug ist aus.
Zündung einschalten!
Die Kabel sind nicht korrekt angeschlossen.
Verkabelung überprüfen!
Sicherung ist durchgebrannt.
Sicherung ersetzen!
Lautstärke und Mute ON/OFF überprüfen!

■ Disk

CD ist geladen aber kein Ton

Disk verkehrt herum eingeführt.
Disk richtig einführen Labelseite oben!
Die Disk ist verschmutzt oder beschädigt.
Disk reinigen oder ersetzen!

CD springt, Tonqualität schlecht

Die Disk ist verschmutzt oder beschädigt.
Disk reinigen oder ersetzen!

Tonaussetzer wegen Vibration

Befestigungswinkel ist grösser als 30°
Befestigungswinkel muss < als 30° sein!

Schlechte Befestigung.
Das Gerät muss sicher fixiert werden mit dem Montagezubehör!

■ Radio

Starkes Hintergrundrauschen

Station zu weit entfernt, Signal zu schwach.
Wählen Sie einen anderen Sender!

Abgespeicherte Stationen sind gelöscht.

ISO Stecker falsch belegt (Dauerplus!)

■ Fehlercodes LCD-Anzeige

NO FILE

Disk ist keine CD, oder enthält keine MP3 Files.

ERR-7

Disk verkehrt herum zugeführt.

ERR-11

MP3 Fehler, Disk schlecht gebrannt.

ERR-3

Laufwerk-Fehler!
Drücken Sie die ▲ Taste um die Disk auszuwerfen. Wenn die Disk nicht ausgeworfen wird, drücken Sie die Reset Taste und versuchen Sie es erneut. Wenn die Disk immer noch nicht ausgeworfen wird, konsultieren Sie Ihren Händler.

ERR-4

Specifications

■ General

Power supply:	12V DC(11V-16V) Test voltage 14.4V, negative ground
Maximum power output:	45Wx4 channels
Continuous power output:	20Wx4 channels (4Ω,10% T.H.D.)
Suitable speaker impedance:	4-8 ohm
Pre-Amp output voltage:	2.0V(CD play mode: 1KHz, 0 dB)
Fuse:	15A
Dimensions(WxHxD)	178x50x155mm
Weight:	1.7kg

■ FM Stereo Radio

Frequency range:	87.5 - 108.0 MHz
Usable sensitivity:	8 dB
Frequency response:	30 Hz-15kHz
Stereo separation:	30dB(1 kHz)
Image response ratio:	50dB
IF response ratio:	70dB
Signal/noise ratio	55dB

Note: Specifications and the design are subject to change without notice due to improvements in technology.

■ AM Radio

Frequency range:	522-1620 kHz
Usable sensitivity(S/N=20dB):	30 dB

■ Disc Player

System:	Disc digital audio system
Frequency response:	20 Hz - 20 kHz
Signal/noise ratio:	> 86 dB
Total harmonic distortion:	Less than 0.20%(1 kHz)
Wow and flutter:	Below measurable limits
Channel separation:	> 60 dB

■ Components

Mounting collar	1
Tapping screws M5x6 mm	4
M4x6 mm	4
Mounting bolt (50 mm)	1
Wire connector	1
Removable face plate case	1
Trim plate	1
T-key	2
Operating instructions	1
Rubber cushion	1
Remote controller	Optional

Warranty Conditions / Garantie

2 YEARS LIMITED WARRANTY

Dear customer

Thank you for purchasing this ZENEC product. It is advisable to keep the original packing material for any future transporting of the product. Should your ZENEC product require warranty service, please return it to the retailer from whom it was purchased or the distributor in your country. This ZENEC product is warranted against defective materials or workmanship for a period of TWO years from date of purchase at retail.

Warranty Limitations

This warranty does not cover any damage due to:

1. Improper installation, incorrect audio or mains connection(s).
2. Exposure to excessive humidity, fluids, heat sun rays or excessive dirt or dust.
3. Accidents or abuse, unauthorized repair attempts and modifications not explicitly authorized by the manufacturer.

This warranty is limited to the repair or the replacement of the defective product at the manufacturer's option and does not include any other form of damage, whether incidental, consequential or otherwise. The warranty does not cover any transport costs or damages caused by transport or shipment of the product. Warranty work will not be carried out unless this warranty certificate is presented fully completed with model, serial number, purchaser's address, purchasing date and dealer stamp together with the original sales slip!

2 JAHRE GARANTIE

Sehr geehrter Kunde,

Vielen Dank, dass Sie sich zum Kauf dieses Produktes von ZENEC entschlossen haben. Wir bitten Sie, die Originalverpackung aufzuheben, z.B. für den Transport bei einem Garantiefall.

Wenn Sie Garantie-Leistungen für dieses ZENEC Produkt beanspruchen, wenden Sie sich bitte direkt an den Händler, bei dem das Gerät gekauft wurde.

Dieses ZENEC Produkt ist durch eine Werksgarantie von 2 Jahren ab Kaufdatum im Fachhandel gegen Material- oder Herstellungsfehler geschützt.

Garantie-Einschränkungen

Nicht unter Garantie fallen Schäden infolge von:

1. Unsachgemäßem Einbau oder inkorrektem Audio- oder Stromanschluss.
2. Einwirkung von übermässiger Feuchtigkeit, Flüssigkeit, Hitze, Sonneneinstrahlung oder starker Verschmutzung.
3. Mechanischer Beschädigung durch Unfall, Fall oder Stoss; Schäden durch nicht autorisierte Reparaturversuche und/oder Modifikationen.

Die Garantie dieses Produkts bleibt in jedem Fall auf die Reparatur bzw. den Ersatz (Entscheidung beim Hersteller) des ZENEC Produktes beschränkt. Transportschäden und die Kosten des Rücktransportes sind durch diese Garantie nicht abgedeckt. Jeder über diese Garantie-Erklärung hinausgehende Anspruch und Haftung für direkte / indirekte Folgeschäden werden ausdrücklich abgelehnt. Garantie-Ansprüche können nur mit einer korrekt und vollständig ausgefüllten Garantie-Karte und dem Original-Kaufbeleg geltend gemacht werden.

Warranty Conditions / Garantie

ZENEC Model: ZE-20MP3

Dealer's address & stamp

Serial Number:

Date of Purchase:

Name:

Address:

City:

State: ZIP or Postal Code

Country:



ZENEC · 2F, 343, SEC. 2 · Fu Hsing S. Road · Taipei, Taiwan R.O.C.