

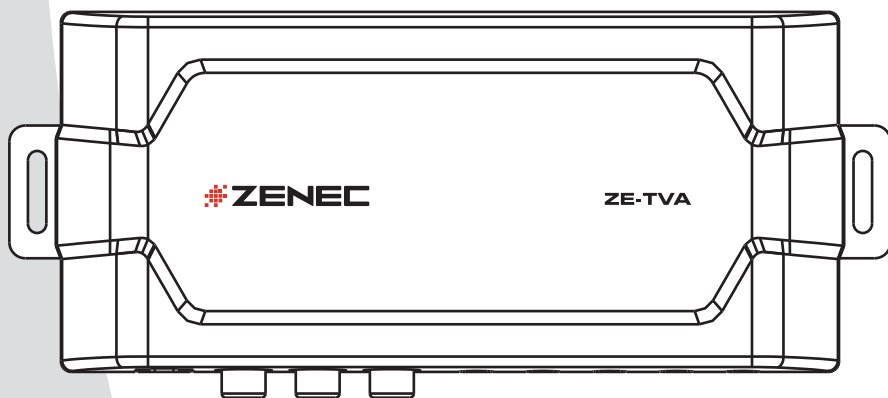

## **MOBILE STEREO TV-TUNER**



**MODEL NO:**

**ZE-TVA**

**INSTRUCTION MANUAL**

## ZE-TVA MOBILER STEREO TV-TUNER

Vielen Dank für den Kauf dieses ZENEC-Produktes!

Mit dem Kauf des ZE-TVA haben Sie sich für ein technisch ausgereiftes Produkt entschieden, das Ihnen durch die Verwendung von hochwertigen Materialien und Bauteilen eine lange Lebensdauer garantiert.

Obwohl bei der Entwicklung dieses Gerätes auf einfachste und logische Bedienung geachtet wurde, empfehlen wir die Bedienungsanleitung vor der Installation gut durchzulesen. Bewahren Sie die Bedienungsanleitung außerdem an einem sicheren Ort auf, damit Sie darin nachschlagen können wenn später Fragen auftauchen sollten. Zusätzlich soll sie dazu beitragen, dass Sie das ganze Potential dieses Produktes nutzen können. Lesen Sie vor allem die Garantiebestimmungen genau durch, um im Falle eines Defektes den optimalen Service und Kundendienst nutzen zu können. Sollten Sie dennoch Fragen haben, wenden Sie sich bitte an einen ZENEC-Händler oder den jeweiligen Landesvertrieb.

## GERÄTE-FEATURES

- Kompatibel mit den Farbfernsehnormen PAL und SECAM (PAL-I, PAL-D/K, PAL-B/G, SECAM D/K, SECAML/L)
- Automatischer und manueller Sendersuchlauf
- 99 Programmspeicherplätze
- 1 x A/V-Ausgang
- Anschluss für 4-fach Diversity Antenne (nicht im Lieferumfang enthalten)
- IR-Sensor mit Verlängerungskabel
- IR-Fernbedienung

## BESONDERHEITEN

### **4-Fach Diversity Antennensystem:**

Der ZE-TVA verfügt über ein 4-fach Diversity Empfangssystem, das in Kombination mit einer 4-fach Diversity Antenne eine bessere Empfangsqualität ermöglicht, als wenn nur eine einzelne Antenne bzw. ein einzelnes Antennensystem benutzt wird.







### **Kompatibilität:**

Dieser TV-Tuner ist mit den beiden Farbfernsehnormen PAL und SECAM kompatibel.

### **Verwendung:**

Der ZE-TVA kann mit allen Monitoren kombiniert, werden welche über einen Composite-Videoeingang (Cinch) verfügen und mit der jeweiligen Farbfernsehnorm kompatibel sind.

## LIEFERUMFANG

Abbildung	Element	Menge
	ZE-TVA	1
	A/V - Kabel	1
	Power - Kabel	1
	Fernbedienung	1
	Bedienungsanleitung	1
	IR-Sensor mit Verlängerungskabel	1

## INHALTSVERZEICHNIS

<b>SICHERHEITSHINWEISE</b> .....	4
<b>INSTALLATION DES GERÄTES</b> .....	5
ANSCHLÜSSE .....	5
ANSCHLUSS DES GERÄTES .....	5
VORSICHTSMASSNAHMEN .....	6
<b>DIE FERNBEDIENUNG</b> .....	7
DIE EINZELNEN TASTEN .....	7-8
BENUTZEN DER FERNBEDIENUNG .....	8
DIE BATTERIE .....	9
BITTE BEACHTEN .....	9
<b>WEITERE INFORMATIONEN</b> .....	10
FEHLERSUCHE .....	10
SPEZIFIKATIONEN .....	11
<b>GARANTIE</b> .....	22
GARANTIEKARTE .....	23



## SICHERHEITSHINWEISE

1. Dieses Gerät ist für den Betrieb an einem Bordnetz mit +12V (DC) und Minus gegen Masse geeignet und darf auch nur so betrieben werden.
2. Bedienen Sie das Gerät nur so, wie es in dieser Bedienungsanleitung beschrieben wird. Alles andere kann zum Erlöschen Ihres Garantieanspruches führen.
3. Zerlegen oder modifizieren Sie das Gerät nicht. Dies kann zu einer Beschädigung des Gerätes führen und Ihr Garantieanspruch erlischt dadurch.
4. Benutzen Sie nur das Originalzubehör um das Gerät zu installieren und zu betreiben, da ansonsten eine Beschädigung des Gerätes riskiert wird.
5. Achten Sie darauf dass bei ausgeschaltetem Motor die Batterie des Fahrzeuges nicht entladen wird. Da es sich bei dem Gerät um einen Verbraucher handelt und die Batterie nur bei laufendem Motor aufgeladen wird, kann es passieren dass die Batterie entladen wird und das Fahrzeug sich nicht mehr starten lässt.
6. Informieren Sie sich vor der Installation des Gerätes über die in Ihrem Land geltenden Gesetze und Verkehrsvorschriften, die den Gebrauch dieses Gerätes betreffen.
7. Bevor Sie eine defekte Sicherung austauschen, sollten Sie erst einmal überprüfen was der Grund für den Kurzschluss war. Achten Sie dabei besonders auf die Kabel der Stromversorgung! Wenn der Kurzschluss nicht durch einen Fehler in der Stromversorgung resultiert, müssen Sie die defekte Sicherung gegen ein neues Exemplar mit identischen Werten austauschen. Sollte der Kurzschluss immer noch vorhanden sein, wenden Sie sich bitte an einen ZENEC-Händler.
8. Achten Sie bei der Installation des Gerätes darauf, dass es nicht dem direktem Sonnenlicht ausgesetzt ist und auch nicht in der Nähe von Wärmequellen wie z.B. den Öffnungen der Heizung montiert wird. Die Umgebungstemperatur sollte daher zwischen 0° und 50° liegen. Sollte die Temperatur im Inneren des Fahrzeuges extrem hoch sein, ist es empfehlenswert den Innenraum vor der Inbetriebnahme des Gerätes erst einmal etwas abkühlen zu lassen.
9. Wenn Sie Fragen oder Probleme bei der Installation oder der Bedienung des Gerätes haben, wenden Sie sich bitte an einen ZENEC-Händler oder an den jeweiligen Landesvertrieb.

## INSTALLATION DES GERÄTES

### ANSCHLÜSSE

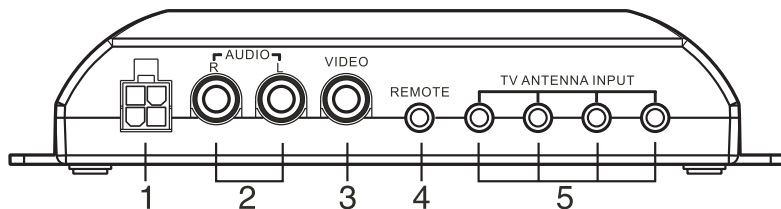

1. Stromversorgung
2. Vorverstärkerausgänge (AUDIO)
3. Videoausgang (VIDEO)
4. Anschlussbuchse für den externen IR-Empfänger
5. Antenneneingänge

### ANSCHLUSS DES GERÄTES

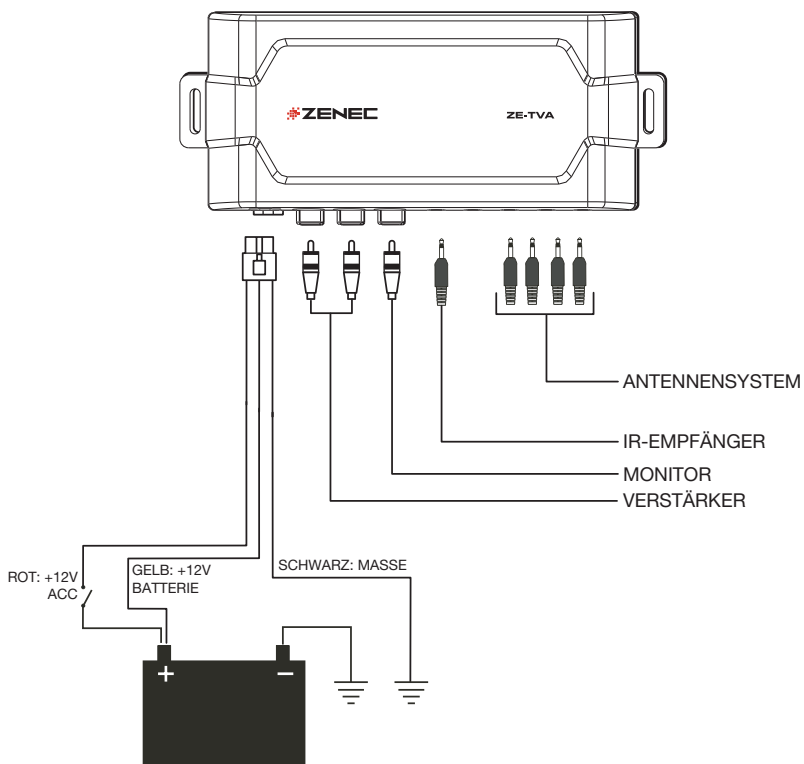



## **VORSICHTSMASSNAHMEN**

- Lesen Sie sich vor der Installation noch einmal die Bedienungsanleitung durch.
- Um während der Installation des Gerätes einen Kurzschluss zu vermeiden, sollten Sie die Batterie für die Dauer der Montage abhängen.
- Schließen Sie die Anschlusskabel für die Stromversorgung in folgender Reihenfolge an:  
Masse → +12V (Batterie) → +12V (ACC)
- Verbinden Sie das +12V Anschlusskabel nicht direkt mit dem Pluspol der Batterie. Achten Sie darauf, dass Sie das +ACC Anschlusskabel mit der Zündung des Fahrzeuges verbinden. Ansonsten erhöht sich bei einer Fehlbedienung das Risiko einer entladenden Batterie.
- Wenn eine Sicherung durchgebrannt ist, sollten Sie erst die Anschlusskabel überprüfen. Es wäre denkbar, dass ein defektes Kabel den Kurzschluss verursacht hat bzw. ein Kabel durch den Kurzschluss beschädigt wurde.  
Bitte defekte Sicherungen nur durch solche mit gleichem Wert ersetzen!
- Achten Sie darauf, dass die Kabel, welche nicht angeschlossen sind, keinen Kontakt zur Fahrzeugmasse oder Stromführenden Anschlüssen haben. Isolieren Sie die Anschlüsse, wenn nötig, mit Klebeband oder ähnlichem Isolationsmaterial.
- Überprüfen Sie nach der Installation des Gerätes alle elektrischen Funktionen wie z.B. Bremslichter, Blinker, Beleuchtung usw.

## DIE FERNBEDIENUNG

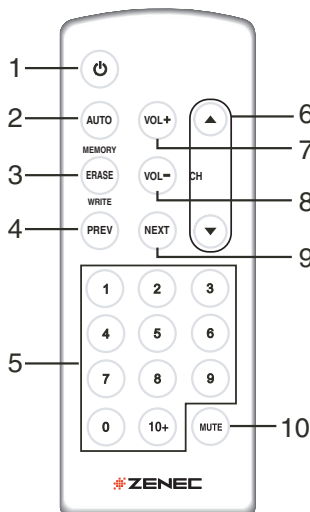

1. POWER
2. AUTO MEMORY & SETUP
3. ERASE/WRITE
4. PREV
5. Numerische Tasten
6. Channel (▲) / Channel (▼)
7. Volume (+)
8. Volume (-)
9. NEXT
10. MUTE & SND

## DIE EINZELNEN TASTEN

### 1. POWER-Taste

- Drücken Sie die POWER-Taste um das Gerät ein- bzw. auszuschalten.

### 2. AUTO/MEMORY-Taste

- Drücken Sie die AUTO/MEMORY-Taste um den automatischen Suchlauf zu starten. Alle empfangbaren Sender werden automatisch nacheinander gespeichert.
- Halten Sie die AUTO/MEMORY-Taste gedrückt um eine der folgenden Fernsehnormen auszuwählen:  
PAL-I → PAL-D/K → PAL-B/G → SECAM D/K → SECAM L/L

### 3. ERASE/WRITE-Taste

- Drücken Sie die ERASE/WRITE-Taste um einen Sender auf dem jeweiligen Speicherplatz zu speichern oder zu löschen.

### 4. PREV-Taste

- Drücken Sie die PREV-Taste um den automatischen Suchlauf zu starten. Sobald das Gerät einen Sender mit der nächst niedrigeren Frequenz empfängt, wird der Suchlauf beendet und der Sender wird wiedergegeben.

### 5. Numerische Tasten

- Drücken Sie eine numerische Taste um direkt einen gespeicherten Sender bzw. den jeweiligen Speicherplatz auszuwählen. Drücken Sie die (10+)-Taste um einen zweistelligen Speicherplatz auszuwählen.



## 6. [▲] / [▼]-Tasten

- Drücken Sie die [▲]-Taste um den nächsten gespeicherten Sender auszuwählen.
- Drücken Sie die [▼]-Taste um den vorherigen gespeicherten Sender auszuwählen.

## 7. (VOL+)-Taste

- Drücken Sie die (VOL+)-Taste um die Lautstärke zu erhöhen.

## 8. (VOL-)-Taste

- Drücken Sie die (VOL-)-Taste um die Lautstärke zu verringern.

## 9. NEXT-Taste

- Drücken Sie die NEXT-Taste um den automatischen Suchlauf zu starten. Sobald das Gerät einen Sender mit der nächst höheren Frequenz empfängt, wird der Suchlauf beendet und der Sender wird wiedergegeben.

## 10. MUTE/SND-Taste

- Drücken Sie die MUTE/SND-Taste um die Tonwiedergabe des Gerätes stummzuschalten.

# BENUTZEN DER FERNBEDIENUNG

- Richten Sie die Fernbedienung direkt auf den externen IR-Sensor des Gerätes.
- Achten Sie darauf, dass der Abstand zwischen der Fernbedienung und dem IR-Sensor nicht größer als 3 Meter ist.
- Direktes Sonnenlicht oder sehr helles Licht verringern die Empfindlichkeit des IR-Signals.
- Vermeiden Sie dass sich zwischen der Fernbedienung und dem IR-Sensors ein Hindernis befindet, da ansonsten der Empfang des IR-Sensors gestört wird.

## DIE BATTERIE

1. Öffnen Sie den Batteriefachdeckel, indem Sie die Halterung 1 nach rechts drücken und den Batteriefachdeckel anschließend nach vorne ziehen (siehe Skizze).

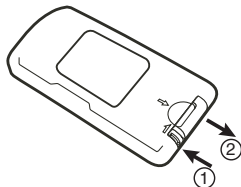

2. Nehmen Sie die neue Batterie und legen sie so in das Batteriefach, dass der + Pol nach oben zeigt (siehe Skizze).

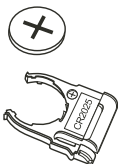

3. Schieben Sie den Batteriefachdeckel wieder zurück in das Gehäuse der Fernbedienung (siehe Skizze).

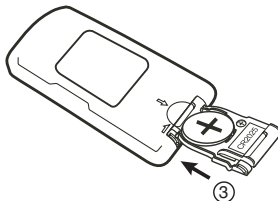

## BITTE BEACHTEN

- Wenn die Fernbedienung nicht oder sehr langsam reagiert, müssen Sie wahrscheinlich die Batterie wechseln.
- Entfernen Sie die Batterie wenn sie leer ist oder die Fernbedienung längere Zeit nicht gebraucht wird.
- Sollte es trotzdem einmal passieren dass die Batterie ausläuft, müssen Sie mit einem Tuch die Flüssigkeit im Batteriefach entfernen und anschließend eine neue Batterie einlegen.
- Bewahren Sie die Batterie außer der Reichweite von kleinen Kindern auf. Sollte die Batterie von einer Person verschluckt werden, bitte sofort einen Arzt aufsuchen.

## WEITERE INFORMATIONEN

### FEHLERSUCHE

Problem:	Lösung:
Keine Funktion.	<ol style="list-style-type: none"><li>1. Schalten Sie das Gerät durch Drücken der POWER-Taste ein.</li><li>2. Überprüfen Sie die Verkabelung des Gerätes.</li><li>3. Überprüfen Sie die Batterie.</li></ol>
Das Bild ist nicht klar.	<ol style="list-style-type: none"><li>1. Die Empfangsbedingungen sind schlecht. Hohe Gebäude, Berge usw. können den Empfang negativ beeinflussen. Überprüfen Sie die Bildqualität noch einmal wenn sich die Empfangsbedingungen verbessert haben.</li><li>2. Überprüfen Sie ob die Antenne richtig angeschlossen ist.</li></ol>
Das Bild wird doppelt oder dreifach dargestellt (Geisterbilder).	<ol style="list-style-type: none"><li>1. Das Signal wird durch hohe Hindernisse wie z.B Hochhäuser oder Berge reflektiert. Überprüfen Sie die Bildqualität noch einmal wenn sich die Empfangsbedingungen verbessert haben.</li></ol>
Das Bild hat Streifen.	<ol style="list-style-type: none"><li>1. Solche Störungen werden durch Autos, Züge, Leuchtreklamen oder anderen Störquellen hervorgerufen. Überprüfen Sie die Bildqualität noch einmal wenn sich die Empfangsbedingungen verbessert haben.</li></ol>
Das Gerät reagiert nicht auf die Fernbedienung.	<ol style="list-style-type: none"><li>1. Die Batterie der Fernbedienung ist leer bzw. zu schwach. Wechseln Sie die Batterie.</li></ol>

## SPEZIFIKATIONEN

Stromversorgung:	DC 9–16V, 200mA
Stromverbrauch:	2.4W ± 0.5W
Betriebstemperatur:	-30° C bis 80° C
Abmessungen (B x H x T):	115 x 32 x 70 mm

- Änderungen der technischen Daten und des Designs zum Zwecke der Verbesserung des Produktes vorbehalten.



**Sollten Sie dieses Gerät eines Tages entsorgen müssen, beachten Sie bitte dass elektrische Gerät nicht mit dem Haushaltsmüll entsorgt werden sollten. Führen Sie das Gerät wenn möglich dem Recycling zu. Ihre lokalen Behörden oder Ihr Händler können Sie dementsprechend informieren (Richtlinie über die Entsorgung elektrischer und elektronischer Ausstattungen).**



## **ZE-TVA MOBILE STEREO TV-TUNER BOX**

Thank you for your purchase of this ZENEC product!

With the ZE-TVA unit, you have chosen a technically mature high quality product that will give you a long life and very high reliability, since this product has been assembled using only high quality parts.

Even though this unit has been designed for intuitive and easy operation, it is recommended that you read this manual learning how to operate this device in detail, so you are able to use all implemented features and functions. Please retain this operating manual for future reference in a safe place.

Read the warranty conditions at the end of this manual to make sure you benefit from the full warranty coverage.

If you have further questions about this product, please contact the dealer where it was purchased or the ZENEC distributor in your country.

### **TECHNICAL FEATURES**

- PAL and SECAM compatible (PAL-I, PAL-D/K, PAL-B/G, SECAM D/K, SECAM L/L)
- Manual and automatic search
- 99 station presets
- 1 x A/V-output
- 4-CH diversity system
- IR-sensor with extension cable
- IR-remote control

### **SPECIAL FEATURES**

#### **4-CH Diversity TV-Tuner:**

The ZE-TVA deploys a 4-CH diversity system to improve the signal reception in combination with a 4-CH diversity antenna.

#### **Compatibility:**







The ZE-TVA is compatible with the PAL and SECAM standard.

#### **Applications:**

The ZE-TVA will work with any common monitor, featuring an RCA composite video input.

## PACKAGE CONTENTS

The ZE-TVA comes with the following accessories:

Image	Accessories	Quantity
	TV-TUNER BOX	1
	A/V CABLE	1
	POWER CABLE	1
	REMOTE CONTROL	1
	MANUAL	1
	IR -SENSOR	1

## TABLE OF CONTENTS

<b>PRECAUTIONS</b> .....	<b>14</b>
<b>INSTALLATION</b> .....	<b>15</b>
CONNECTION LOCATIONS .....	15
WIRING CONNECTIONS .....	15
WIRING PRECAUTIONS .....	16
<b>REMOTE CONTROL</b> .....	<b>17</b>
USING THE REMOTE CONTROL .....	17-18
REMOTE CONTROL BATTERY INSTALLATION .....	18
<b>ADDITIONAL INFORMATION</b> .....	<b>19</b>
TROUBLESHOOTING .....	19
SPECIFICATIONS .....	20
<b>WARRANTY</b> .....	<b>22</b>
WARRANTY CARD .....	23



## PRECAUTIONS

1. Only connect the unit to a +12V (DC) power supply with negative grounding.
2. Operate this unit correctly as stated in the manual to prevent unnecessary problems. The guarantee won't be valid if the problem is caused by inappropriate operation.
3. Never use the video display function in front when driving to prevent the violation of laws & regulations and also to reduce the risk of traffic accidents.
4. Be careful not to run down the car battery while using the unit. Using this unit without the engine running may drain the battery and prevent you from being able to start the engine later on.
5. Never disassemble or adjust the unit without professional advice.
6. Never expose this unit to moisture or water to prevent electric sparks or fires.
7. Car parking under direct sunlight dramatically increases the temperature inside the car. Cool down the in-car temperature by air-conditioning before you turn on the unit.

## INSTALLATION

### CONNECTION LOCATIONS

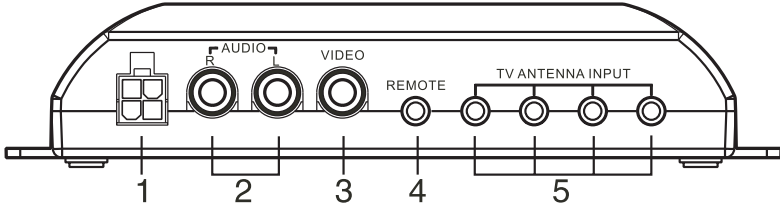

1. Power inputs
2. Audio outputs
3. Video output
4. IR-Sensor
5. TV antenna inputs

### WIRING CONNECTIONS

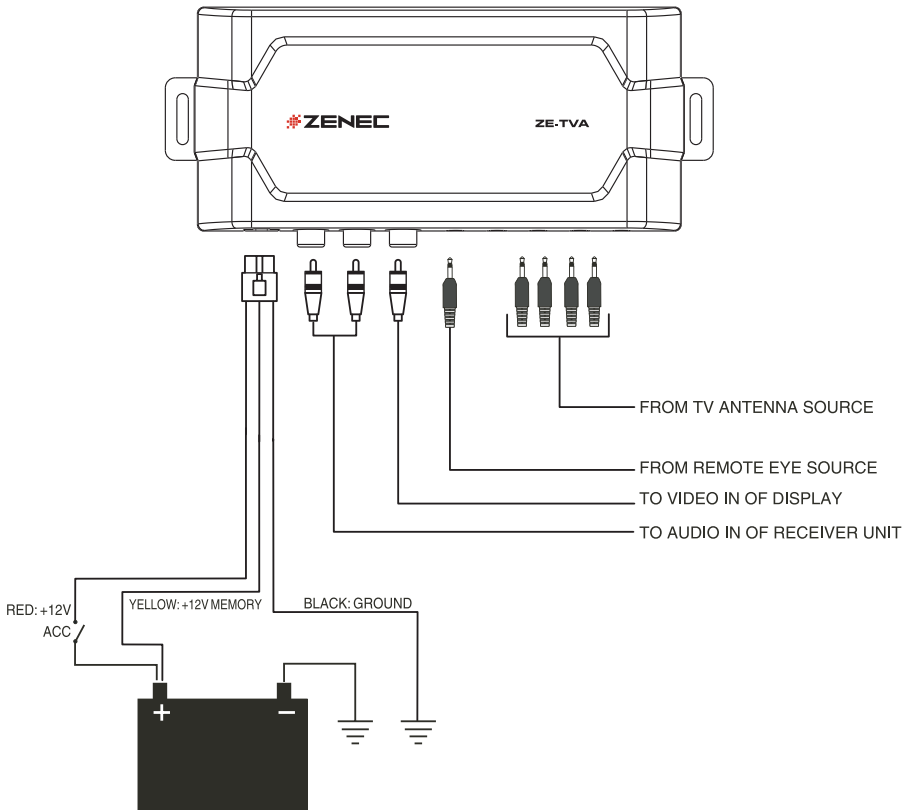



## **WIRING PRECAUTIONS**

Read all wiring precautions. If you are not sure about the connections, contact your authorized ZENEC dealer.

1. Disconnect the negative (-) lead of the battery before making any power connections.
2. When you drill holes for the power wires, use grommets to eliminate any sharp edges created during drilling. This will protect the wire from being cut or damaged and causing a short circuit.
3. When connecting the ground lead, fasten the ground lead (black) securely to a clean metal plate on the vehicle.

## REMOTE CONTROL

- To use the remote control, press the power button to turn on the TV-tuner.

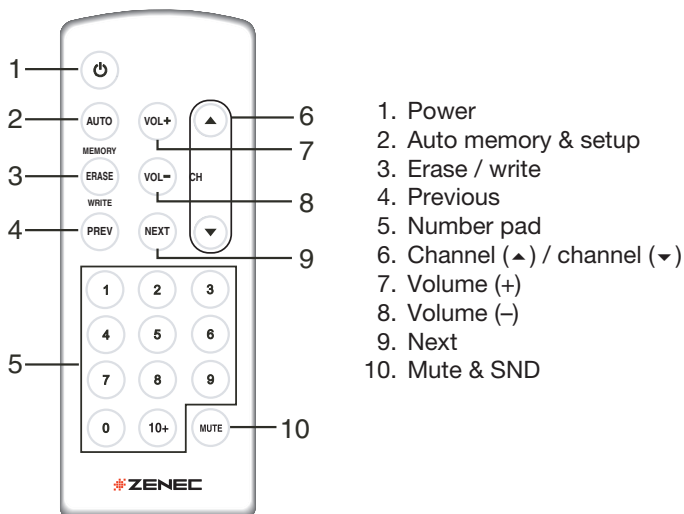

## USING THE REMOTE CONTROL

### 1. POWER-button:

- Press the POWER-button to turn on/off the unit.

### 2. AUTO/MEMORY- button:

- Press the AUTO/MEMORY-button to start auto searching and to store the TV stations into preset stations.
- Press and hold the AUTO/MEMORY-button to select one of the following TV standards:

PAL-I → PAL-D/K → PAL-B/G → SECAM D/K → SECAM L/L

### 3. ERASE/WRITE-button

- Press the ERASE/WRITE-button to erase/store the current TV station.

### 4. PREV-button

- Press the PREV-button to searching an available TV station by decreasing the tuning frequency.

### 5. Numeric buttons

- Press one of the numeric buttons to select a preset station.

## 6. [▲] / [▼]-buttons

- Press the [▲]-button to select the next preset stations.
- Press the [▼]-button to select the previous preset station.

## 7. (VOL+)-button

- Press the (VOL+)-button to increase the loudness.

## 8. (VOL-)-button

- Press the (VOL-)-button to decrease the loudness.

## 9. NEXT-button

- Press the NEXT-button to search an available TV station by increasing the tuning frequency.

## 10. MUTE/SND-button

- Press the MUTE/SND-button to switch on/off the audio output.

## REMOTE CONTROL BATTERY INSTALLATION

If the remote control does not function correctly or the operating range is reduced, replace the battery with a new lithium CR2025 type battery. Make sure to observe the proper polarity placement.

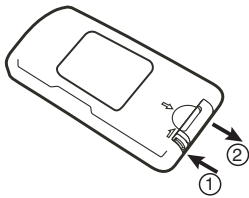

1. Push tab to the right.  
Pull out the battery tray.

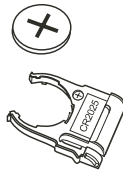

2. Place battery into the tray.

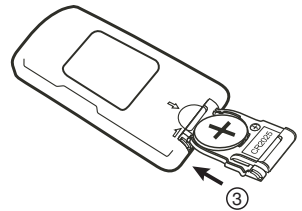

3. Return tray to remote control.

## ADDITIONAL INFORMATION

### TROUBLESHOOTING

Before assuming malfunction of the unit, please check the following:

Problem:	Solution:
No power to unit.	<ol style="list-style-type: none"> <li>1. Push the Power button.</li> <li>2. Check the wire connections and connect them properly.</li> <li>3. Check the car battery.</li> </ol>
The picture is not clear.	<ol style="list-style-type: none"> <li>1. The reception condition is poor. This may be due to an insufficient signal due to being in the shadow of mountains or buildings. Check again in a location exposed to a stronger signal.</li> <li>2. Make sure that the TV antenna is connected properly.</li> </ol>
The picture has double or triple images.	<ol style="list-style-type: none"> <li>1. There is a signal interference. The signal might be reflected from mountains or buildings. Check by changing location or direction.</li> </ol>
The picture has static or lined pattern.	<ol style="list-style-type: none"> <li>1. There may be effects from cars, trains, neon signs, or other interfering signals. Check by changing location.</li> </ol>
The unit does not respond to commands.	<ol style="list-style-type: none"> <li>1. Make sure that the battery on the remote control is not the culprit. Change the battery and try again.</li> </ol>

## SPECIFICATIONS

Power source:	DC 9–16V, 200mA
Power consumption:	2.4W $\pm$ 0.5W
Operating temperature:	-30°C to 113°C
Dimensions (W x H x D):	115 x 32 x 70 mm



If at any time in the future you should need to dispose this product please note that waste electrical products should not be disposed of with household waste. Please recycle where facilities exist. Check with your Local Authority or retailer for recycling advice. (Waste Electrical and Electronic Equipment Directive)



### 2 YEARS LIMITED WARRANTY

Dear customer

Thank you for purchasing this ZENEC product. It is advisable to keep the original packing material for any future transporting of the product.

Should your ZENEC product require warranty service, please return it to the retailer from whom it was purchased or the distributor in your country.

This ZENEC product is warranted against defective materials or workmanship for a period of TWO years from date of purchase at retail.

#### Warranty Limitations

This warranty does not cover any damage due to:

1. Improper installation, incorrect audio or mains connection(s).
2. Exposure to excessive humidity, fluids, heat sun rays or excessive dirt or dust.
3. Accidents or abuse, unauthorized repair attempts and modifications not explicitly authorized by the manufacturer.

This warranty is limited to the repair or the replacement of the defective product at the manufacturer's option and does not include any other form of damage, whether incidental, consequential or otherwise. The warranty does not cover any transport costs or damages caused by transport or shipment of the product. Warranty work will not be carried out unless this warranty certificate is presented fully completed with model, serial number, purchaser's address, purchasing date and dealer stamp together with the original sales slip!

### 2 JAHRE GARANTIE

Sehr geehrter Kunde,

Vielen Dank, dass Sie sich zum Kauf dieses Produktes von ZENEC entschlossen haben. Wir bitten Sie, die Originalverpackung aufzuheben, z.B. für den Transport bei einem Garantiefall. Wenn Sie Garantie-Leistungen für dieses ZENEC Produkt beanspruchen, wenden Sie sich bitte direkt an den Händler, bei dem das Gerät gekauft wurde.

Dieses ZENEC Produkt ist durch eine Werksgarantie von 2 Jahren ab Kaufdatum im Fachhandel gegen Material- oder Herstellungsfehler geschützt.

#### Garantie-Einschränkungen

Nicht unter Garantie fallen Schäden infolge von:

1. unsachgemäßem Einbau oder inkorrektem Audio- oder Stromanschluss.
2. Einwirkung von übermäßiger Feuchtigkeit, Flüssigkeit, Hitze, Sonneneinstrahlung oder starker Verschmutzung.
3. mechanischer Beschädigung durch Unfall, Fall oder Stoss; Schäden durch nicht autorisierte Reparaturversuche und/oder Modifikationen.

Die Garantie dieses Produkts bleibt in jedem Fall auf die Reparatur bzw. den Ersatz (Entscheidung beim Hersteller) des ZENEC Produktes beschränkt. Transportschäden und die Kosten des Rücktransportes sind durch diese Garantie nicht abgedeckt. Jeder über diese Garantie-Erklärung hinausgehende Anspruch und Haftung für direkte / indirekte Folgeschäden werden ausdrücklich abgelehnt. Garantie-Ansprüche können nur mit einer korrekt und vollständig ausgefüllten Garantie-Karte und dem Original-Kaufbeleg geltend gemacht werden.

**ZENEC MODEL: ZE-TVA**

Serial Number:.....

Date of Purchase:.....

Your name: .....

Your address: .....

City: .....

State: ..... ZIP or Postal Code.....

Country:.....

Dealer's address & stamp



ZENEC · 2F, 343, SEC. 2 · Fu Hsing S. Road · Taipei, Taiwan R.O.C.