



Z-N326

Z-N426



INFOTAINER
MANUALE UTENTE

IT

Manuale utente del dispositivo per sistema media ZENEC

Siamo lieti che abbiate scelto un prodotto ZENEC.

Leggere questo manuale operativo prima di avviare il nuovo sistema ZENEC. In questo manuale utente del dispositivo sono riportate importanti istruzioni e informazioni per il funzionamento sicuro del sistema ZENEC, e per aiutarvi a trarre il massimo dai suoi vantaggi tecnici.

Tutte le informazioni contenute in questo manuale corrispondono allo stato al momento della stampa, e si applicano solo ai sistemi ZENEC in condizioni originali. A causa di possibili aggiornamenti del software del dispositivo, le illustrazioni e le funzioni mostrate in questo manuale operativo potrebbero essere diverse dal sistema ZENEC. Differenze nelle informazioni, illustrazioni o funzioni non possono costituire una base per eventuali reclami.

Se si vende il proprio veicolo con il sistema di ZENEC ancora montato, assicurarsi che il manuale operativo resti nel veicolo, e che tutti i dati personali, come una rubrica memorizzata nel dispositivo siano eliminati.

INDICE

| | |
|---|-----------|
| ISTRUZIONI PER LA SICUREZZA | 04 |
| ACCENDERE/SPEGNERE IL DISPOSITIVO | 05 |
| PROTEZIONE ANTI-FURTO | 05 |
| CONTROLLI VOLANTE MULTIFUNZIONE | 06 |
| Z-N326 (PANNELLO ANTERIORE) | 07 |
| Z-N426 (PANNELLO ANTERIORE) | 08 |
| MENU PRINCIPALE STRUTTURA | 09 |
| ICONE MENU PRINCIPALE | 10 |
| SORGENTI AUDIO SUPPORTO MULTIMEDIALE | 11 |
| SORGENTI DI INGRESSO | 12 |
| BARRA DI STATO | 13 |
| FUNZIONE RICERCA E INPUT | 14 |
| RADIO UKW (FM) | 15 |
| MODALITÀ GRAFICA BARRA FM | 16 |
| RICERCA STAZIONE FM MANUALE | 17 |
| CONFIGURAZIONE UKW (FM) | 18 |
| CONFIGURAZIONE DAB+ RADIO (SOLO PER Z-N426) | 19 |
| ELENCO DAB+ ENSEMBLE E STAZIONI (SOLO PER Z-N426) | 20 |
| CONFIGURAZIONE DAB+ (SOLO PER Z-N426) | 21 |
| PREIMPOSTAZIONI STAZIONI DAB+ (SOLO PER Z-N426) | 22 |
| SUPPORTI MULTIMEDIALI USB / BT A2DP / IPOD (AUDIO) | 23 |
| BARRA DI CONTROLLO E OPERAZIONE DEI SUPPORTI MULTIMEDIALI USB / BT A2DP / IPOD (AUDIO) | 24 |
| MUSICA BT (A2DP) | 25 |
| IPOD (AUDIO) | 26 |
| PLAYLIST (AUDIO) | 27 |
| SMART PLAYLIST (AUDIO) | 28 |
| PLAYLIST PREFERITI (AUDIO) | 29 |
| SUPPORTO MULTIMEDIALE VIDEO: DISCO RIGIDO | 30 |
| PLAYLIST (VIDEO) | 31 |
| HDMI | 32 |
| FOTOCAMERA | 33 |
| SMARTLINK DIRECT | 34 |
| INTERFACCIA DI CONTROLLO DI SMARTLINK DIRECT | 35 |
| ICONE DELLA BARRA DI CONTROLLO DI SMARTLINK DIRECT | 36 |
| COLLEGAMENTO APPLICAZIONE SMARTPHONE | 37 |

| | |
|--|-----------|
| BLUETOOTH (SISTEMA VIVAVOCE) | 38 |
| BARRA DI CONTROLLO E OPERAZIONE (DESTRA) | 39 |
| GESTIONE DISPOSITIVO | 40 |
| ABBINAMENTO | 41 |
| CONFIGURAZIONE BLUETOOTH | 42 |
| BARRA STATO BLUETOOTH | 42 |
| ACCETTARE/TERMINARE LE CHIAMATE IN ARRIVO (VIA DEVICE) | 43 |
| CHIAMATA IN USCITA TRAMITE TASTIERINO NUMERICO | 43 |
| CHIAMATA IN USCITA TRAMITE RUBRICA | 43 |
| MENU BLUETOOTH | 44 |
| RUBRICA | 45 |
| ELENCHI CHIAMATE | 46 |
| PREFERITI | 47 |
| NAVIGAZIONE | 48 |
| AGGIORNAMENTO NAVIGATORE | 48 |
| MAPPE (ESEMPI) | 49 |
| OPERAZIONI DI CONFIGURAZIONE | 50 |
| ICONA VISUALIZZAZIONE (LUMINOSITÀ) | 51 |
| CONFIGURAZIONE DELLE SORGENTI | 52 |
| CONFIGURAZIONE BT / RETE | 53 |
| CONFIGURAZIONE VARI | 54 |
| CONFIGURAZIONE AUDIO | 55 |
| CONFIGURAZIONE VOLUME | 56 |
| CONFIGURAZIONE AUDIO RAPIDA (BAL/FAD SUBWOOFER INTENSITÀ AUMENTO DEI BASSI) | 57 |
| CONFIGURAZIONE AUDIO: MODALITÀ ESPERTO | 58 |
| VOLUME AUDIO- CONFIGURAZIONE LIVELLO BASE | 59 |
| BALANCE / FADER | 60 |
| EQUALIZZATORE | 61 |
| CONFIGURAZIONE X-OVER | 62 |
| CONFIGURAZIONE SUBWOOFER | 63 |
| CONFIGURAZIONE NAVI-MIXER | 64 |
| CONFIGURAZIONI DISPLAY TFT | 65 |
| CONFIGURAZIONE AUTO (VEICOLO) | 66 |
| CONFIGURAZIONE INGRESSO | 67 |
| CONFIGURAZIONE SISTEMA | 68 |
| VERSIONE SOFTWARE | 69 |
| ORA DELL'OROLOGIO | 70 |
| PASSWORD | 71 |
| NOTE PER L'INSTALLAZIONE | 72 |
| LAVORI DI RIMOZIONE E PREPARAZIONE | 72 |
| PANORAMICA ACCESSORI | 73 |
| MESSA IN ESERCIZIO | 73 |
| SCHEMA DI COLLEGAMENTO Z-N326 E Z-N426 | 74-75 |
| ABBREVIAZIONI | 76 |
| DIRITTI LEGALI E GARANZIA | 77 |

ISTRUZIONI PER LA SICUREZZA

ATTENZIONE

Se il conducente del veicolo è distratto, ciò può condurre a un incidente o lesioni. Il funzionamento del sistema di ZENEC può distrarre l'attenzione dalla situazione generale del traffico! Allo stesso modo, il collegamento, la modifica o l'inserimento di supporti di dati può distrarre il conducente dalla situazione generale del traffico.

ATTENZIONE

Sempre scegliere le impostazioni degli altoparlanti in modo che i segnali acustici provenienti dall'esterno possano sempre essere uditi nel veicolo (ad es., clacson o sirene).

ATTENZIONE

Installazione o messa in servizio errata del sistema di ZENEC può causare danni al sistema ZENEC o all'elettronica del veicolo. Far installare il dispositivo da specialisti qualificati autorizzati da ZENEC.

ATTENZIONE

Questo sistema ZENEC è destinato esclusivamente a funzionare a una tensione di bordo di 12 V CC. Il funzionamento del sistema ZENEC con qualsiasi altra tensione può causare danni al sistema ZENEC stesso o all'impianto elettrico del veicolo.

ATTENZIONE

Lo smontaggio o la modifica del sistema ZENEC può causare danni al dispositivo o al veicolo. L'apertura del dispositivo o la modifica da parte di una persona non autorizzata da ZENEC farà decadere la garanzia.

In caso di malfunzionamento o guasto, contattare un rivenditore autorizzato ZENEC. Riparazioni non autorizzate faranno decadere la garanzia.

ATTENZIONE

I cavi di collegamento e di ricarica dei dispositivi mobili esterni possono disturbare il conducente. Farli passare in modo da non ostacolare la libertà di movimento del conducente.



ATTENZIONE

Proposte di itinerari e la segnaletica stradale visualizzata sul sistema ZENEC possono differire dalla situazione reale. La segnaletica e il codice della strada hanno la precedenza sulle raccomandazioni del percorso e le indicazioni dei sistemi ZENEC.



Le informazioni relative alla velocità visualizzate nel sistema di navigazione corrispondono al limite di velocità consentito. Adeguare la velocità e il comportamento di guida alle condizioni di visibilità prevalenti, previsioni meteo, condizioni della strada e del traffico.

ACCENSIONE/SPEGNIMENTO

Accensione/Spengimento manuale Z-N326

 Premere il pulsante ZENEC (fig. S/7 ) , per accendere il sistema ZENEC, premere e tenere premuto il pulsante ZENEC per spegnere il dispositivo.

Accensione/Spengimento manuale Z-N426

 Premere il pulsante ZENEC (fig. S/8 ) , per accendere il sistema ZENEC, premere e tenere premuto il pulsante ZENEC per spegnere il dispositivo.

Accensione / spegnimento automatico

Veicoli senza CAN bus:

Il dispositivo si accende/spegne automaticamente mediante segnale di accensione.

Veicoli con interfaccia CAN bus:

Mettendo in moto il veicolo, si attiva il sistema ZENEC. La procedura di avvio può richiedere fino a 1 minuto e mezzo. Ciò può provocare un certo ritardo in attesa che il sistema sia pronto. Per spegnere il sistema ZENEC, spegnere il motore o rimuovere la chiave di accensione del veicolo.

NOTA

L'uso del volante multifunzione e le altre funzioni del veicolo richiederà una interfaccia CAN/ Stalk specifica per il veicolo. Ulteriori informazioni possono essere reperite da un rivenditore autorizzato ZENEC.

PROTEZIONE ANTI-FURTO

Il sistema ZENEC è dotato di una funzione di protezione anti-furto. Se attiva, al riavvio del sistema ZENEC dopo l'interruzione della tensione verrà chiesto di inserire la password.

Per modificare la password:

Manuale d'uso del dispositivo → Configurazione → Configurazione dispositivo → Password

NOTA

Conservare la password al sicuro. Se si dimentica la password, il sistema ZENEC deve essere disinstallato e inviato al Servizio di assistenza di ZENEC affinché venga rimossa la protezione anti-furto. Questo servizio non è gratuito!



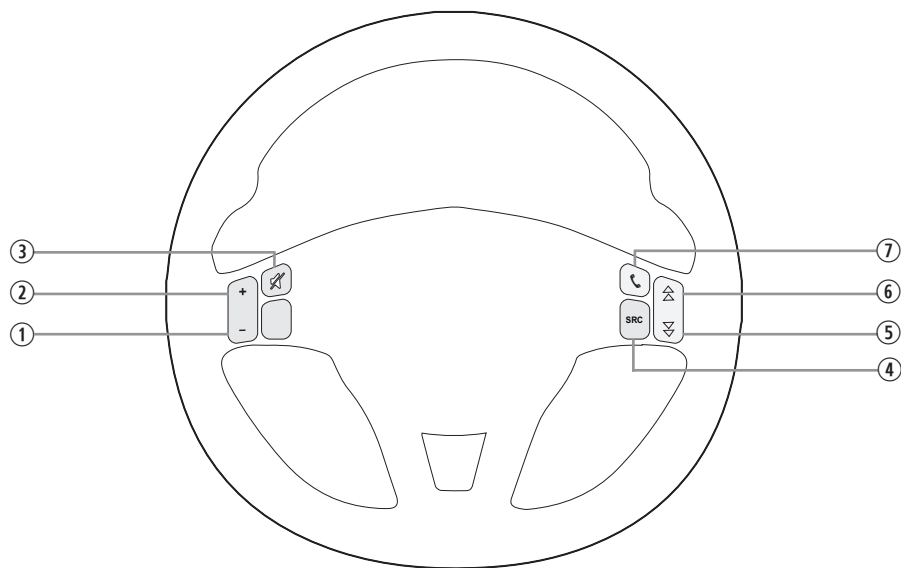

| Elemento | Funzione |
|----------|---|
| ① | Per abbassare il volume |
| ② | Per aumentare il volume |
| ③ | Disattivare audio |
| ④ | Per cambiare sorgente di riproduzione |
| ⑤ | Per selezionare la sorgente radio Premere per selezionare la stazione radio precedente |
| | Sorgente multimediale Premere per selezionare il brano/titolo precedente Premere e tenere premuto per procedere rapidamente all'indietro. |
| ⑥ | Per selezionare la sorgente radio Premere per selezionare la stazione radio successiva |
| | Sorgente multimediale Premere per selezionare il brano/titolo successivo Premere e tenere premuto per procedere rapidamente in avanti |
| ⑦ | Per accettare/terminare la chiamata |

NOTA

Queste funzioni possono essere utilizzate solo quando il veicolo è dotato di volante multifunzione e il sistema ZENEC è collegato tramite un'interfaccia CAN/Stalk specifica per l'auto.

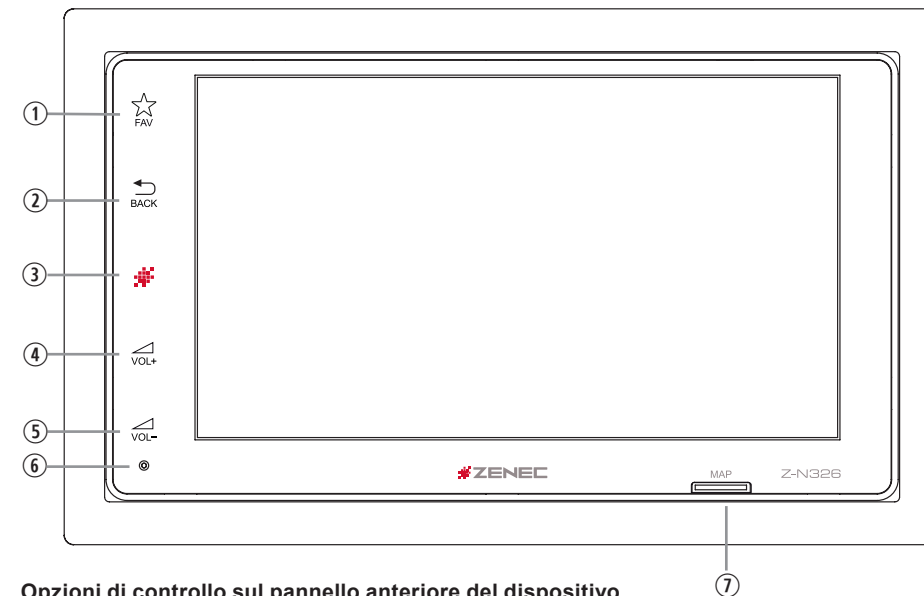
**Opzioni di controllo sul pannello anteriore del dispositivo**

| Elemento | Icona | Funzione |
|----------|-------|--|
| 1 | | Toccare per selezionare il contenuto preferito o per eseguire una funzione Premere e tenere premuto per passare alle impostazioni audio |
| 2 | | Toccare per passare al livello immediatamente superiore o inferiore |
| 3 | | Toccare per tornare la menu principale Premere e tenere premuto per accendere/spgnere il dispositivo |
| 4 | | Toccare, o premere e tenere premuto per aumentare il volume di riproduzione |
| 5 | | Toccare, o premere e tenere premuto per diminuire il volume di riproduzione |
| 6 | | Foro nel pannello di vetro per lo spillo di reset |
| 7 | | Alloggiamento per la microSD con il software di navigazione GPS |

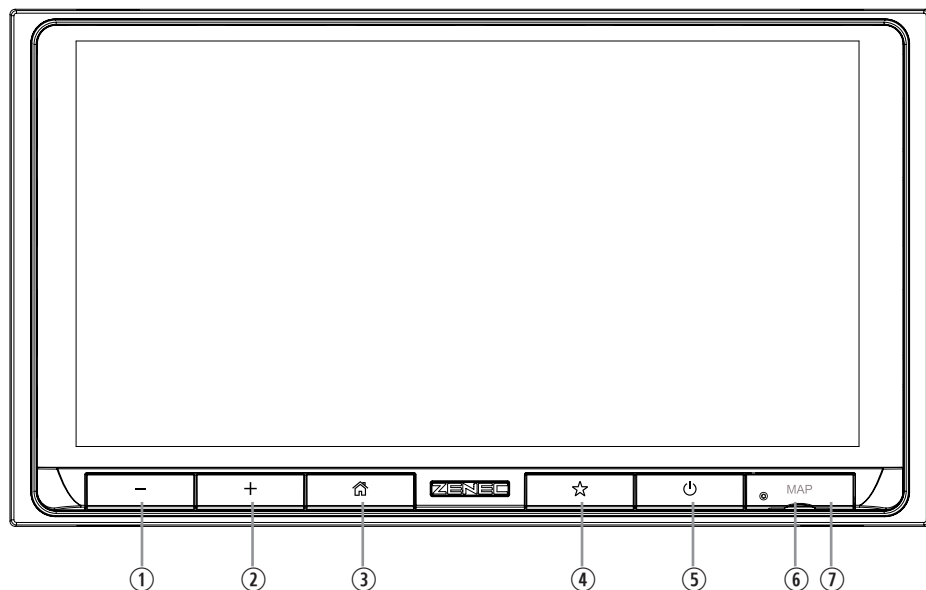

Opzioni di controllo sul pannello anteriore del dispositivo

| Elemento | Icona | Funzione |
|----------|-------|--|
| 1 | - | Premere o premere e tenere premuto per diminuire il volume di riproduzione |
| 2 | + | Premere o premere e tenere premuto per aumentare il volume di riproduzione |
| 3 | 🏠 | Premere per tornare la menu principale |
| 4 | ☆ | Premere per selezionare il contenuto preferito o per eseguire una funzione Premere e tenere premuto per passare alla configurazione audio |
| 5 | 🔌 | Premere per disattivare il volume, premere e tenere premuto per accendere/spegnere il dispositivo |
| 6 | 🔍 | Spillo di reset per reimpostare l'hardware, dietro la copertina "MAP" |
| 7 | MAP | porta per scheda microSD per il software di navigazione GPS dietro la copertina "MAP" |

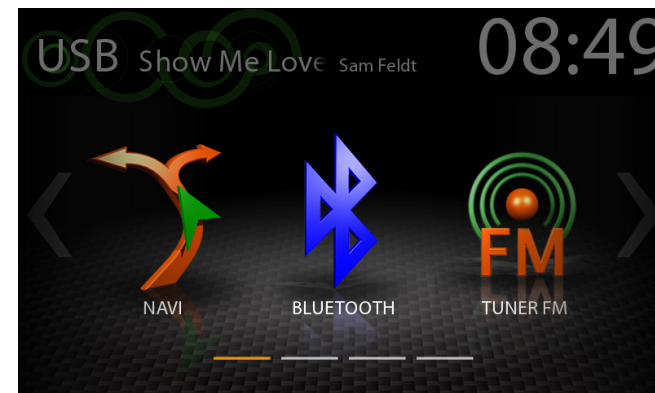

Menu principale con 3 icone

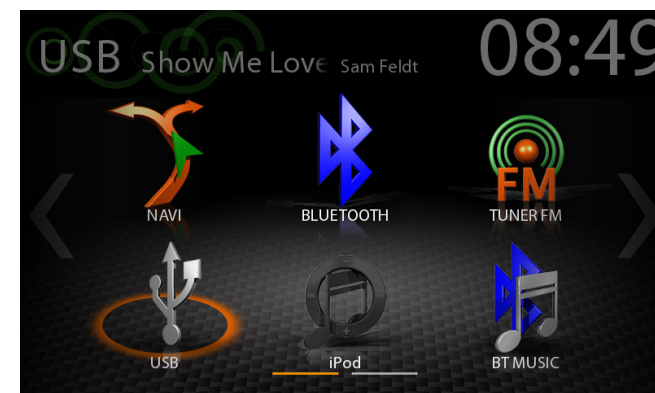

Menu principale con 6 icone

Il numero di icone visualizzate per menu principale può essere modificato nella configurazione (vedi pag. 54, "Stile del menu principale").

Display – operazione sensibile al tatto

| Funzione | Icona | Operazione |
|----------|-------|--|
| Sliden | 👉👈 | Scorrere per navigare nel menu principale, scorrendo a sinistra o a destra |
| Spostare | 👉📍 | Tenere premuto per spostare un'icona nella posizione desiderata |

ICONE MENU PRINCIPALE

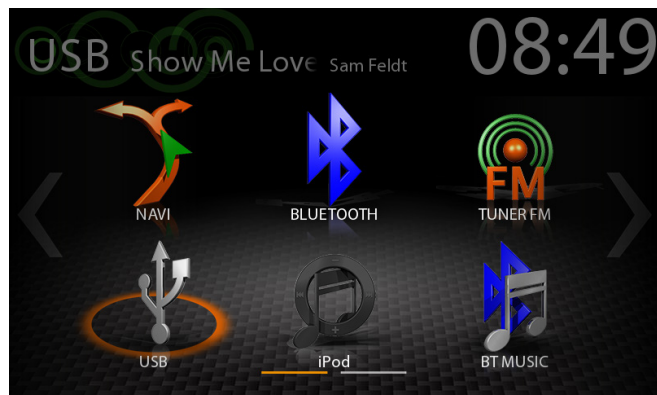

Si può navigare attraverso le pagine del menu principale scorrendo o toccando gli indicatori di pagina arancioni a pie' di pagina.

| Funzione | Icona | Operazione |
|-----------|-------|---|
| Navi | | Toccare per aprire la app di navigazione |
| Bluetooth | | Toccare per aprire la suite Bluetooth |
| Radio | | Toccare per aprire la sorgente radio FM |
| USB | | Toccare per accedere alla sorgente USB |
| iPod | | Toccare per aprire la sorgente riproduzione audio (Apple) |
| Musica BT | | Toccare per aprire la sorgente Musica BT |
| DAB+ | | Toccare per aprire la sorgente radio DAB+ (solo per Z-N426) |

SORGENTI AUDIO SUPPORTO MULTIMEDIALE



Si può accedere / entrare in sorgenti interne o esterne collegate, toccando sull'icona principale, in base alla seguente lista.

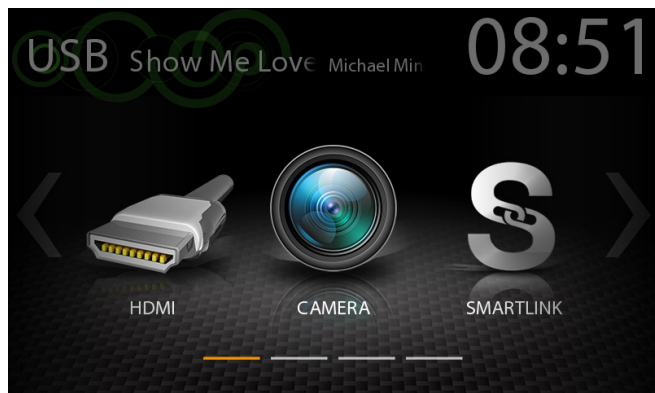

| Funzione | Icona | Operazione |
|-----------|-------|---|
| USB | | Toccare per accedere alla sorgente USB |
| iPod | | Toccare per aprire la sorgente riproduzione audio (Apple) |
| Musica BT | | Toccare per aprire la sorgente Musica BT |
| Smartlink | | Toccare per aprire la app Smartlink |
| Radio FM | | Toccare per aprire la sorgente radio FM |
| DAB+ | | Toccare per aprire la sorgente radio DAB+ (solo per Z-N426) |
| HDMI | | Toccare per aprire la sorgente HDMI |

SORGENTI DI INGRESSO



Per selezionare ed aprire le sorgenti esterne come HDMI, Fotocamera o Smartlink, esse devono essere abbinare o collegate fisicamente al dispositivo.

Sorgenti di ingresso

| Funzione | Icona | Operazione |
|------------|--|---|
| HDMI |  | Toccare per aprire la sorgente HDMI |
| Fotocamera |  | Toccare per accedere alla sorgente fotocamera |
| Smartlink |  | Toccare per aprire la app Smartlink |



i NOTA

Le icone nel menu principale rimangono spente per le sorgenti non collegate al dispositivo.

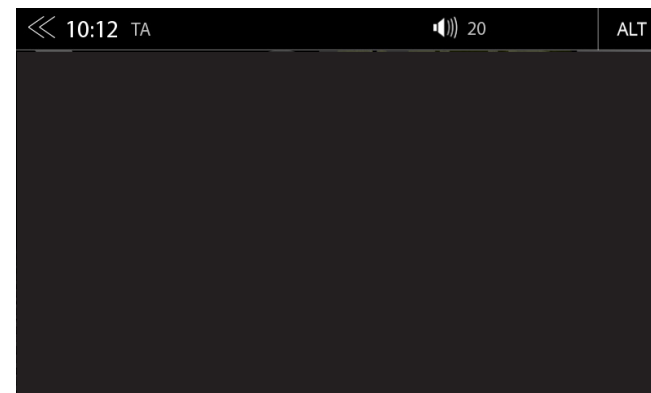
BARRA DI STATO ("BARRA DELLE INFORMAZIONI")



La barra delle informazioni nella parte superiore dello schermo mostra Servizio Infotraffico TA, volume e ora, ma contiene inoltre due importanti controlli per l'operazione del dispositivo: INDIETRO (sulla sinistra) e ALT (sulla destra).

| Funzione | Icona | Operazione |
|---------------------------|--|--|
| Indietro |  | Toccare per passare al livello immediatamente superiore o inferiore |
| Ora dell'Orologio | 16:04 | Visualizzazione ora (non è possibile alcuna interazione) |
| Informazioni sul traffico | TA AF | Informazioni sul traffico (se la funzione è attivata) |
| Volume |  16 | Mostra il volume di riproduzione attuale |
| ALT | ALT | Toccare per selezionare / avviare una funzione assegnata in precedenza Impostazioni → Varie → ALT tasto Softkey |

FUNZIONE RICERCA E INSERIMENTO

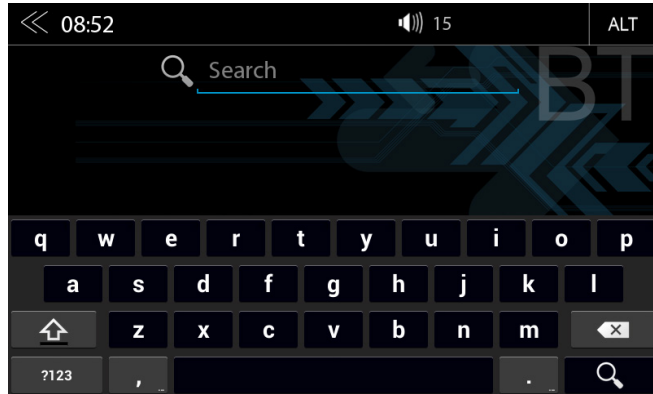

La tastiera per la ricerca e l'inserimento si basa sullo schema del sistema Android OS. La selezione della lingua del sistema assegnerà automaticamente lo schema QUERTY o QWERTZ.

| Funzione | Icona | Operazione |
|-----------------------|-------|---|
| Cerca | | Toccare per visualizzare o nascondere i risultati di ricerca e inserimento correnti |
| Elimina | | Toccare per eliminare un numero, lettera o segno |
| | | Premere e tenere premuto per eliminare l'intera stringa |
| Indietro | | Toccare per terminare la ricerca o l'immissione |
| Grande / piccolo | | Toccare per selezionare lettere minuscole / maiuscole per le voci da inserire |
| | | Toccare due volte per scrivere tutte le lettere o numeri in maiuscolo |
| Schermata della lista | | Toccare per visualizzare tutti i risultati della ricerca/- lista completa |

RADIO UKW (FM)



Il menu sorgente FM con RDS offre una sezione di controllo/operazione sulla destra, per modifiche rapide e comode durante la riproduzione della radio FM.

Sezione centrale del display

| Funzione | Icona | Operazione |
|------------------------------|-------|--|
| Stazione avanti | | Toccare per avviare la ricerca automatica di stazione FM, verso l'alto della banda di frequenza |
| Stazione | | Nome della stazione / Frequenza della stazione |
| Stazione indietro | | Toccare per avviare la ricerca automatica di stazione FM, verso il basso della banda di frequenza |
| Copertina | | Visualizza la grafica della stazione radio o l'immagine di copertina dell'artista |
| Zona di display informazioni | | Scorrere con il dito verso sinistra e destra per accedere alle precedenti / successive stazioni FM |

Sezione controllo e operazione

| Funzione | Icona | Operazione |
|---------------------------|-------|---|
| Informazioni | | Toccare per visualizzare le informazioni sulla stazione |
| Frequenza Scala | | Toccare per aprire la barra delle frequenze delle stazioni FM |
| Stazione preimpostata | | Toccare per visualizzare la lista delle stazioni FM in memoria |
| Configurazione Radio | | Impostazioni Radio |
| Informazioni sul traffico | | Toccare per attivare o disattivare la commutazione automatica delle informazioni sul traffico RDS |

MODALITÀ GRAFICA A BARRE FM

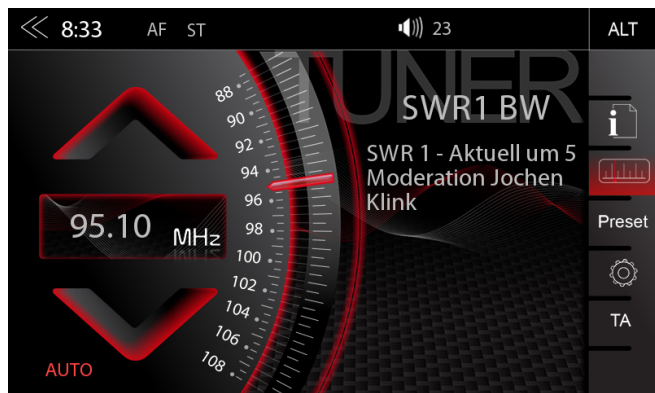

La modalità di configurazione FM (premere l'icona ingranaggio) consente di assegnare due diverse modalità di funzionamento ad entrambe le frecce di frequenza delle stazioni: avanzamento manuale di 100kHz, oppure scansione automatica (si ferma alla stazione successiva). Vedere pag.18.

| Funzione | Icona | Operazione |
|------------------------------|-------|--|
| Frequenza stazione IN AVANTI | | Toccare per iniziare l'avanzamento manuale di 100kHz, o la ricerca automatica della stazione FM in avanti |
| Frequenza stazione | | Toccare per aprire il tastierino per la modalità di inserimento diretto della frequenza |
| Frequenza stazione INDIETRO | | Toccare per iniziare l'avanzamento manuale di 100kHz, o la ricerca automatica della stazione FM, indietro |
| Scala del grafico a barre | | Premere e tenere premuto per scorrere l'indicatore di frequenza del grafico a barre in qualsiasi posizione. Toccare per impostare il valore desiderato della frequenza sulla scala |

RICERCA MANUALE STAZIONE FM



Quando si tocca sulla zona che visualizza la frequenza, si apre il tastierino numerico per inserire direttamente la frequenza di una stazione.

| Funzione | Icona | Operazione |
|------------------------------|-------|---|
| Frequenza stazione IN AVANTI | | Toccare per ricerca automatica / manuale in avanti, secondo l'impostazione |
| Frequenza stazione | | Toccare per aprire e chiudere direttamente l'inserimento della frequenza della stazione tramite il tastierino |
| Frequenza stazione INDIETRO | | Toccare per ricerca automatica / manuale indietro, secondo l'impostazione |
| Scala | | Display della scala della frequenza radio |
| Elimina | | Toccare per eliminare una cifra Premere e tenere premuto per eliminare l'intero testo della stringa |
| Tastierino numerico | | Opzione di inserimento diretto della frequenza |
| OK | | Toccare per confermare la frequenza |

Sezione controllo e operazione

| | | |
|---------------------------|--|---|
| Informazioni | | Toccare per visualizzare le informazioni sulla stazione |
| Frequenza Scala | | Toccare per aprire la barra delle frequenze delle stazioni FM |
| Stazione preimpostata | | Toccare per visualizzare la lista delle stazioni FM in memoria |
| Configurazione Radio | | Toccare per modificare le impostazioni della Radio FM |
| Informazioni sul traffico | | Toccare per attivare o disattivare la commutazione automatica delle informazioni sul traffico RDS |

CONFIGURAZIONE UKW (FM)

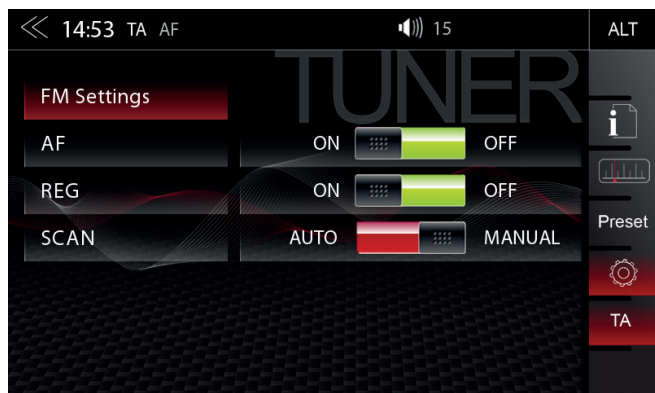

Ecco alcune impostazioni importanti sulla base FM RDS, come Frequenza alternativa (AF) e REG.

| Funzione | Icona | Operazione |
|---------------------------|-------|---|
| AF | | Frequenza alternativa (AF) ON / OFF |
| REG | | Impostazione per mantenere AF in modalità di sintonizzazione su stazioni regionali (locali). |
| SCANSIONE | | Impostazione per scegliere la ricerca di stazioni, automatica o manuale. |
| Informazioni sul traffico | | Toccare per attivare o disattivare la commutazione automatica delle informazioni sul traffico RDS |

CONFIGURAZIONE RADIO DAB+ (SOLO PER Z-N426)

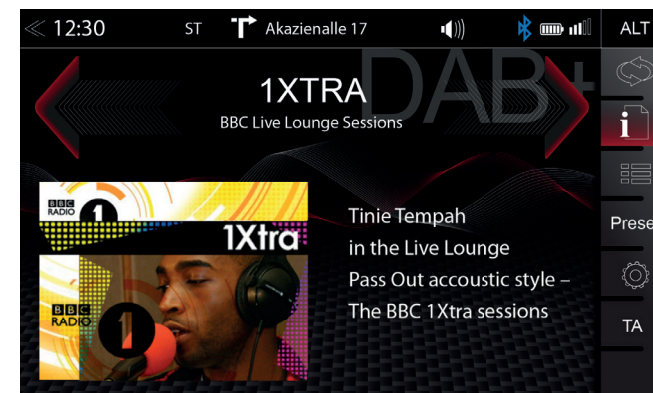

Il menu sorgente DAB+ offre una sezione di controllo +/- sulla destra dello schermo e permette aggiustamenti semplici e comodi nel menu di riproduzione.

| Funzione | Icona | Operazione |
|--------------------------------------|-------|---|
| Stazione in avanti | | Toccare per passare alla stazione successiva Premere e tenere premuto per passare all'Insieme successivo |
| Stazione | | Nome della stazione / informazioni Insieme |
| Stazione indietro | | Toccare per passare alla stazione precedente Premere e tenere premuto per passare all'Insieme precedente |
| Presentazione | | Grafica stazione radio / visualizzazione artista ("Presentazione MOT") |
| Zona di visualizzazione informazioni | | Scorrer con il dito verso sinistra e destra per cambiare fra le Stazioni preimpostate |

Sezione controllo e operazione

| Funzione | Icona | Operazione |
|-----------------------|-------|---|
| Passaggio UKW / DAB+ | | Toccare per cambiare tra FM / DAB+ |
| Informazioni | | Toccare per visualizzare le informazioni sulla stazione - display principale |
| Lista | | Toccare per aprire la lista delle stazioni (che mostra tutte le stazioni radio ricevibili al momento nell'ambiente) |
| Stazione preimpostata | | Toccare per visualizzare la lista delle stazioni DAB in memoria |
| Configurazione | | Toccare per modificare le impostazioni per le funzioni DAB+ |

ELENCO INSIEME DAB+ E STAZIONI (SOLO PER Z-N426)



Quando la prima scansione della banda DAB+ è completata, il dispositivo mostrerà tutti gli Insieme DAB+ e le stazioni con un'intensità di segnale sufficiente. La lista Insieme e il suo contenuto sono aggiornate automaticamente a intervalli regolari.

| Funzione | Icona | Operazione |
|-------------------------------|-------|---|
| Selezione della lista Insieme | | Toccare per aprire un Insieme, che mostra la lista delle stazioni radio DAB+ assegnata |
| Scorrere la lista | | Premere e tenere premuto per muovere il cursore della lista Insieme verso l'alto o verso il basso |
| Indietro | | Toccare per passare al livello immediatamente inferiore o superiore |

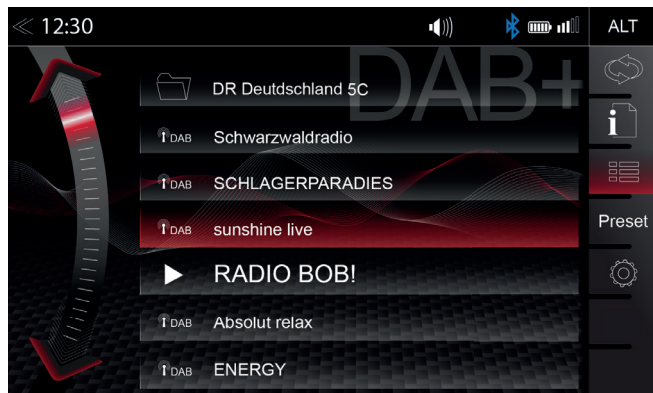

Un tocco su ogni Insieme apre la lista delle stazioni DAB+ del rispettivo Insieme. Il contenuto della lista delle stazioni segue esattamente il formato originario del display dell'Insieme e la sequenza della lista.

| Funzione | Icona | Operazione |
|--------------------------|-------|--|
| Selezione stazione radio | | Toccare per selezionare una stazione radio in particolare dalla lista |
| Scorrere la lista | | Premere e tenere premuto per muovere il cursore della lista delle stazioni verso l'alto o verso il basso |

CONFIGURAZIONE DAB+ (SOLO PER Z-N426)

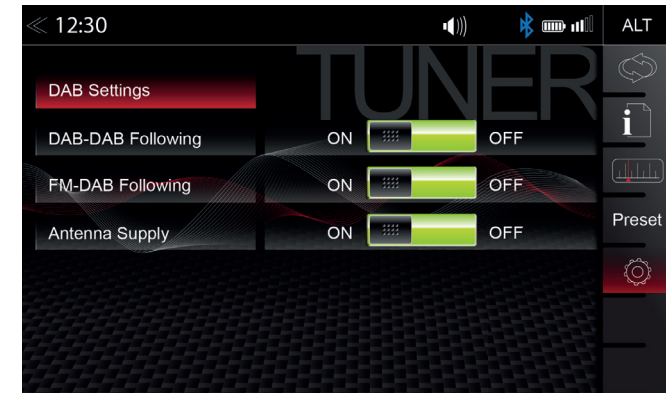

La pagina di configurazione per la Radio DAB+ consente di definire funzioni importanti quali following delle stazioni DAB-<>DAB e FM-<>DAB. Oppure di attivare la tensione di alimentazione phantom della presa dell'antenna DAB.

| Funzione | Icona | Operazione |
|--|-------|---|
| DAB-DAB following | | Toccare per posizionare il following delle stazioni DAB-DAB su ON o OFF |
| FM-DAB Following | | Toccare per posizionare il following delle stazioni FM-DAB su ON o OFF |
| DAB alimentazione phantom della presa dell'antenna | | Toccare per accendere o spegnere l'alimentazione phantom a 12V della presa dell'antenna DAB sul retro del dispositivo |

NOTA

La funzione following FM-DAB funziona con un algoritmo di funzione statico. Ciò può fornire buoni risultati di commutazione, secondo la regione di trasmissione.

PREIMPOSTAZIONI STAZIONI DAB+ (SOLO PER Z-N426)

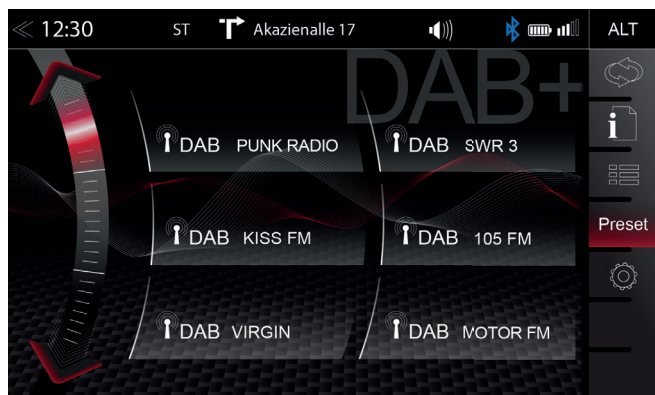

Selezionare una stazione radio DAB+ già in memoria toccando sul tasto di preimpostazione stazioni.

| Funzione | Icona | Operazione |
|-------------------|-------|--|
| Pagina precedente | | Toccare per passare alla pagina preimpostata precedente |
| Pagina successiva | | Toccare per passare alla pagina preimpostata successiva |
| Salva | | Toccare per selezionare una stazione DAB+ in memoria. Premere e tenere premuta la stazione per salvare la stazione radio corrente su uno dei tasti di preimpostazione stazioni |

SUPPORTI MULTIMEDIALI USB / BT A2DP / IPOD (AUDIO)

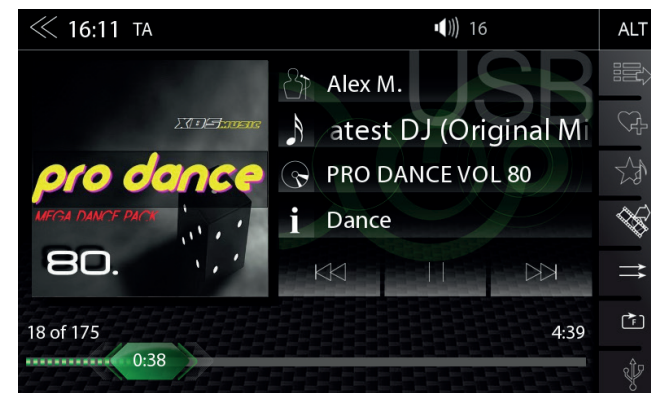

Vari tipi di informazioni visualizzati nel menu sorgente della riproduzione audio per (USB, BT A2DP, IPOD, ecc.).

| Funzione | Icona | Operazione |
|----------------------------|-------|---|
| Album, Grafica / copertina | | Se una copertina è memorizzata sul supporto musicale può essere visualizzata. Questa funzione non è supportata per la riproduzione di Audio BT. |
| Interprete | | Informazioni sull'artista |
| Brano | | Informazioni sul brano |
| Album | | Informazioni sull'album |
| Genere | | Informazioni sul genere o qualsiasi altra informazione particolare |
| Indietro | | Toccare per saltare al brano precedente |
| | | Premere e tenere premuto per iniziare l'avvolgimento rapido |
| Avanti | | Scorrere verso sinistra per saltare al brano successivo |
| | | Premere e tenere premuto per iniziare l'avanzamento rapido |
| Play | | Toccare per riprodurre un brano |
| Pausa | | Toccare per mettere in pausa un brano |
| Playback Time Line | | Toccare per passare al brano successivo |
| | | Premere e tenere premuto per iniziare l'avanzamento rapido |
| Playback Time Line | | Scorrere verso destra per saltare al brano precedente |
| Playback Time Line | | Scorrere verso sinistra per saltare al brano successivo |
| Playback Time Line | | Toccare o scorrere per muoversi all'interno di un brano |

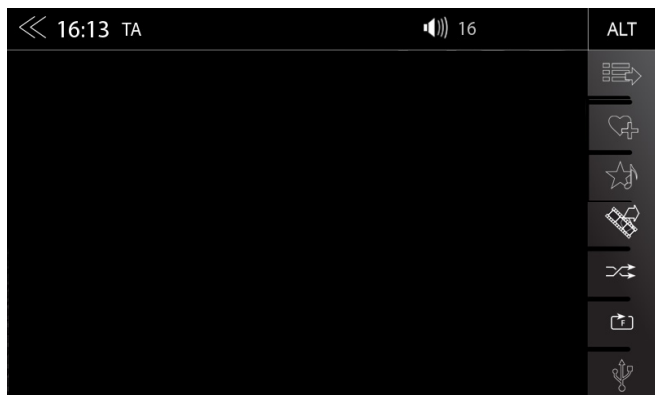

La barra di controllo e operazione sulla destra del menu riproduzione audio continua a riprodurre liste, brani preferiti e memoria USB esterna.

| Funzione | Icona | Operazione |
|-----------------------------|-------|--|
| Playlist | | Toccare per visualizzare la cartella e la lista Questa funzione non è supportata per la riproduzione di Audio BT. |
| Smart Playlist | | Toccare per aggiungere un brano alla playlist Questa funzione non è supportata per Audio BT e iPod |
| Preferiti | | Toccare per aggiungere un brano alla playlist FAV Questa funzione non è supportata per Audio BT e iPod |
| Video <-> Sorgente audio | | Toccare per cambiare fra riproduzione audio o video. Questa funzione non è supportata per Audio BT e iPod |
| Riproduzione casuale | | Toccare per attivare la funzione di riproduzione casuale nella cartella in riproduzione |
| Ripeti | | Toccare per ripetere automaticamente un brano o una raccolta di musica completa |
| Sorgente | | Toccare per passare alla sorgente disponibile successiva (Sorgenti disponibili USB, iPod e Musica BT) |

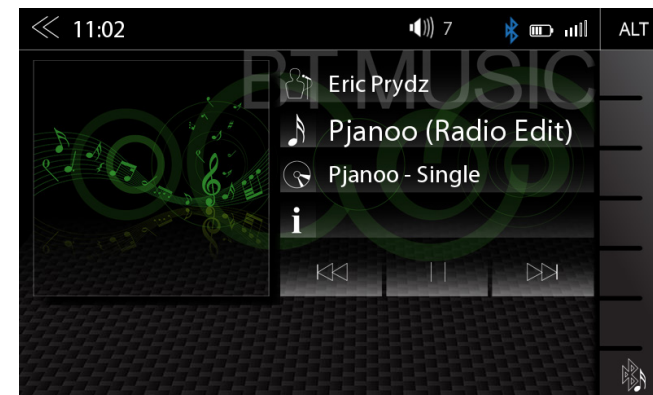

L'interfaccia A2DP RVC offre i controlli Riproduzione, Pausa e Salta di smartphone abbinati in precedenza in modalità riproduzione audio. Il display metadati Tag iD3-Tag è possibile solo quando i dati tag sono contenuti nel brano musicale trasmesso.

NOTA

Le funzioni elencate dipendono dal telefono cellulare associato, le versioni del software installato e il grado di compatibilità.

iPOD (AUDIO)

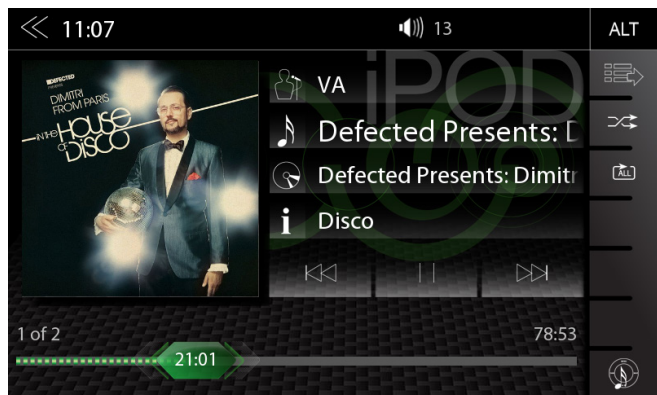

L'ordine della visualizzazione Artisti è dato dalla sequenza di ordinamento sul dispositivo mobile Apple e non può essere modificato o adattato in alcun modo.

PLAYLIST (AUDIO)



Esistono varie Playlist. Solitamente distinguiamo fra playlist standard e speciali (Smart Playlist e Playlist dei brani preferiti).

| Funzione | Icona | Operazione |
|-------------------------|-------|--|
| Cartella (predominante) | | Toccare per passare al livello successivo più alto |
| Cartella | | Toccare per passare al livello cartella più alto Tenere premuto per andare alla panoramica del disco rigido (radice) |
| Canzone | | Elenco per canzone |
| Interprete | | Elenco per artista |
| Album | | Elenco per album |
| Smart Playlist | | Toccare per accedere alla Smart Playlist (Visualizza le Playlist create) |
| Lista PREFERITI | | Toccare per accedere alla playlist PREFERITI |
| Cerca | | Toccare per aprire il tastierino di ricerca |
| Scorri | | Scorrere la lista: Toccare e tenere premuto per spostare il cursore verso l'alto o verso il basso Toccare e tenere premuto il dito sulla lista per spostare l'elenco verso l'alto o verso il basso |

SMART PLAYLIST (AUDIO)

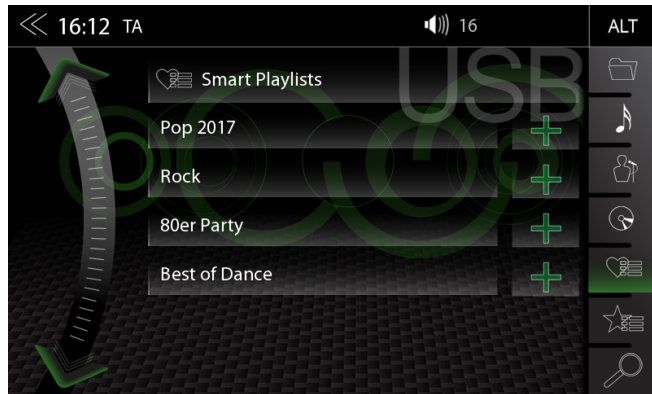

Questa funzione consente di gestire le Playlist create con la funzione Smart Playlist. E' possibile cambiare il nome delle Playlist.

| Funzione | Icona | Operazione |
|-------------------------------------|-------|--|
| Campo del nome della Playlist | | Toccare per passare al livello successivo più alto |
| Modalità di modifica della Playlist | | Toccare per modificare una Playlist (modalità di modifica) |
| | | Toccare per eliminare una Playlist |
| | | Toccare per modificare il nome di una Playlist |
| | | Toccare per annullare la modalità di modifica Playlist |
| Modalità di modifica della canzone | | Toccare per modificare una canzone all'interno di una Playlist (modalità di modifica) |
| | | Toccare per eliminare una canzone della Playlist |
| | | Toccare per spostare una canzone della Playlist (Aggiungere una canzone a un'altra Playlist) |
| | | Toccare per annullare la modalità di modifica |
| Scorri | | Scorrere la lista: Toccare e tenere premuto per spostare il cursore verso l'alto o verso il basso Tocca e tieni premuto il dito sulla lista per spostare l'elenco verso l'alto o verso il basso. |

PLAYLIST PREFERITI (AUDIO)

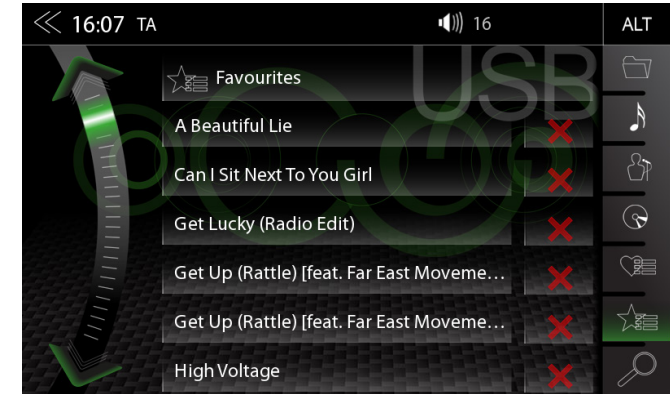

Questa caratteristica della Playlist consente di aggiungere in modo facile e veloce una canzone a una determinata Playlist preferiti.

| Funzione | Icona | Operazione |
|-------------------------------|-------|--|
| Campo del nome della Playlist | | Nessuna funzione, solo campo di testo. Nota: Non è possibile modificare il nome della Playlist Preferiti. |
| Elimina | | Toccare per eliminare una canzone della Playlist Preferiti |
| Scorri | | Scorrere la lista: Toccare e tenere premuto per spostare il cursore verso l'alto o verso il basso Tocca e tieni premuto il dito sulla lista per spostare l'elenco verso l'alto o verso il basso. |

SUPPORTO MULTIMEDIALE VIDEO: DISCO RIGIDO

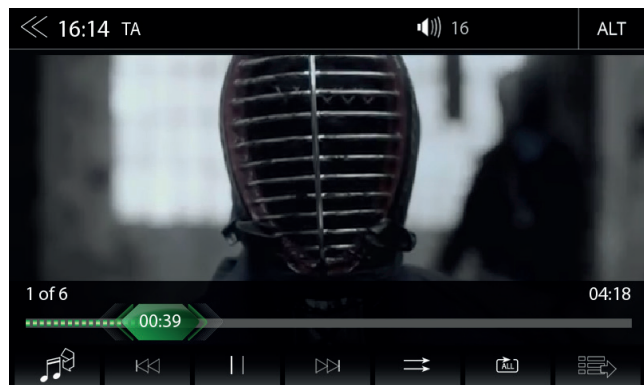

Per la riproduzione del video (tramite USB), durante l'installazione del dispositivo, il cavo del freno a mano deve essere connesso. Senza questa connessione, lo schermo rimane nero.

| Funzione | Icona | Operazione |
|---------------------------|-------|--|
| Passare al Titolo interno | | Toccare per passare direttamente alla posizione desiderata Scorrere per raggiungere la posizione desiderata |
| Video<-> Sorgente Audio | | Toccare per cambiare fra riproduzione audio o video. Questa funzione non è supportata per Audio BT e iPod |
| Indietro | | Toccare per tornare indietro alla sezione precedente |
| Play | | Toccare per riprodurre un film |
| Pausa | | Toccare per mettere in pausa un film |
| Avanti | | Toccare per passare alla sezione successiva |
| Playlist | | Toccare per visualizzare la cartella e la lista Questa funzione non è supportata per Audio BT |
| Riproduzione casuale | | Toccare per attivare la funzione di riproduzione casuale nella cartella in riproduzione |
| Ripeti | | Toccare per ripetere automaticamente un film o una raccolta di video completa |

PLAYLIST (VIDEO)

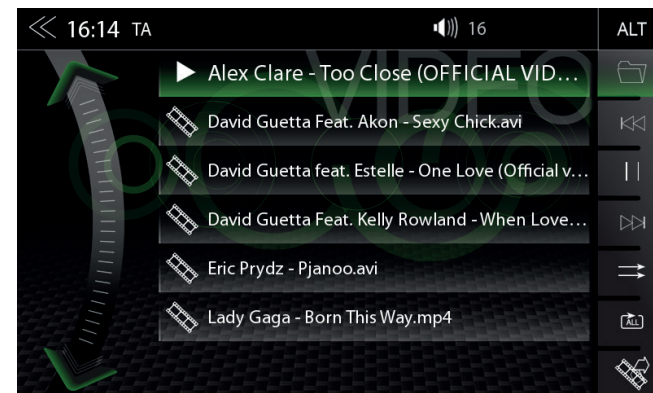

La Playlist (Video) visualizza i file video con i loro nomi di file sul supporto informatico USB. E' possibile scorrere questa lista verso l'alto o verso il basso in maniera semplice.

| Funzione | Icona | Operazione |
|--------------------------|-------|--|
| Cartella | | Toccare per passare al livello cartella più alto Tenere premuto per andare alla panoramica del disco rigido (radice) |
| Indietro | | Toccare per tornare indietro alla sezione precedente |
| Riproduzione / Pausa | | Toccare per riprodurre un film o un video Toccare per mettere in pausa un film o un video |
| Avanti | | Toccare per passare alla sezione successiva |
| Riproduzione casuale | | Toccare per attivare la funzione di riproduzione casuale nella cartella in riproduzione |
| Ripeti | | Toccare per ripetere automaticamente un film o una raccolta di video completa |
| Video <-> Sorgente audio | | Toccare per cambiare fra riproduzione audio o video. Questa funzione non è supportata per Audio BT e iPod |
| Scorri | | Scorrere la lista: Toccare e tenere premuto per spostare il cursore verso l'alto o verso il basso Toccare e tenere premuto il dito sulla lista per spostare l'elenco verso l'alto o verso il basso |

ATTENZIONE

La riproduzione di file video durante la guida non è consentita dalla legge. Per questa ragione lo schermo si spegne quando il veicolo è in movimento, consentendo solo la riproduzione audio.

HDMI

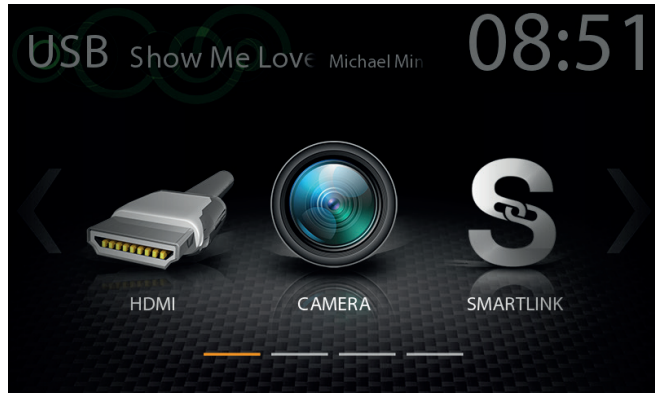



Toccando l'icona HDMI si avvia la sorgente A / V, se una sorgente HDMI compatibile è collegata, ad es. videogiochi, smartphone, tablet, notebook.

| Funzione | Icona | Operazione |
|----------|---|--|
| HDMI |  | Toccare per aprire la modalità sorgente HDMI |

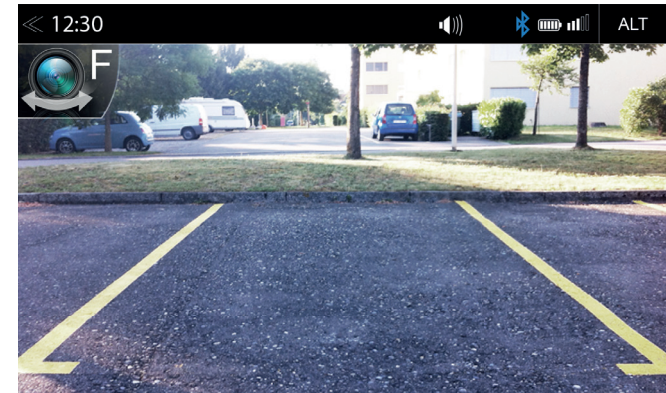
FOTOCAMERA



Toccando l'icona Fotocamera si avvia la modalità fotocamera manuale, se una fotocamera CVBS è collegata all'ingresso fotocamera dell'unità.

| Funzione | Icona | Operazione |
|-------------------|---|--|
| Cambio fotocamera |  | Toccare per cambiare fra fotocamera anteriore e posteriore |
| Fotocamera |  | Toccare per aprire la sorgente fotocamera |

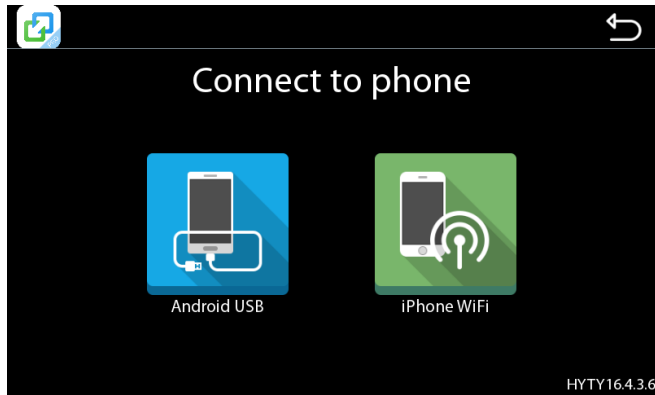

Quando uno smartphone compatibile viene connesso al dispositivo tramite porta USB, toccando le icone principali di Smartlink Direct si aprono le opzioni di abbinamento dello smartphone o la modalità di visualizzazione se il telefono è stato accoppiato correttamente in precedenza.

| Funzione | Icona | Operazione |
|------------------|-------|--|
| Smartlink Direct | | Toccare per entrare in modalità Smartlink Direct |

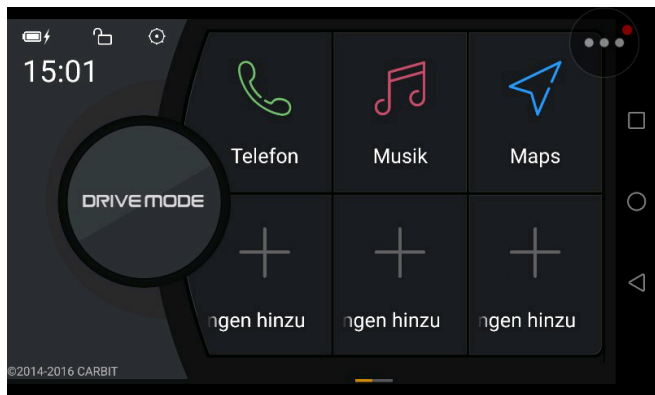

L'interfaccia di controllo della modalità Guida offre diverse opzioni per configurare e operare questa applicazione sul dispositivo, fra cui il controllo delle funzioni dello smartphone. Vedere le tre icone nell'area verticale sulla destra, che servono a operare e controllare lo smartphone (accoppiato + collegato).

| Funzione | Icona | Operazione |
|---|-------|--|
| Pulsante del pannello di controllo della modalità Guida di Smartlink Direct | | Toccare questo pulsante rotondo si aprono cinque icone di controllo. Premendo e tenendo premuto il pulsante Smartlink Direct consente di spostarlo in qualsiasi posizione sullo schermo. |

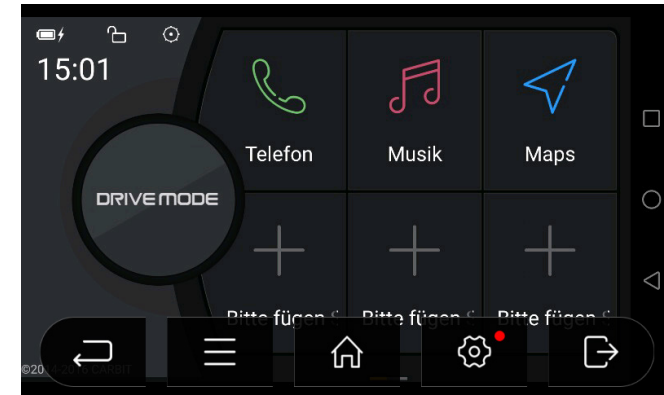

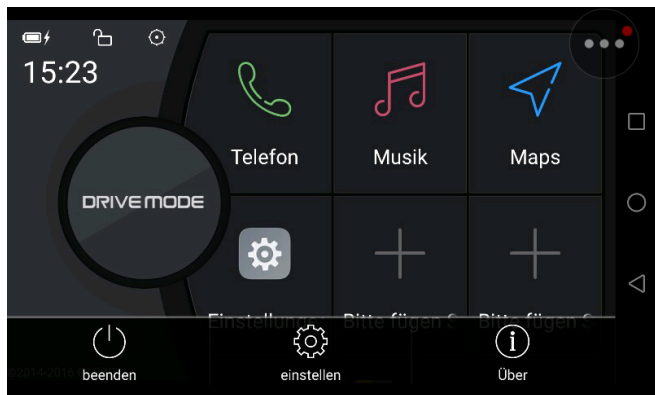

| Funzione | Icona | Operazione |
|---|-------|---|
| Icona pannello posteriore modalità guida | | Toccare per uscire dal pannello Modalità guida |
| Icona barra di controllo Smartlink per la barra di controllo del menu (per accedere alle informazioni versione e configurazione display) | | Toccare per visualizzare le informazioni e aprire la configurazione display. Vedere pag.36. |
| Icona Casa in modalità guida | | Toccare per tornare al menu principale |
| Icona per configurazione Smartlink | | Toccare per aprire la pagina di configurazione per Smartlink Direct |
| Icona per disconnettere lo smartphone | | Toccare per disconnettere lo smartphone e per tornare alla pagina selezione smartphone |
| Icona Livello batteria e Stato di carica | | Mostra il livello della batteria e lo stato di carica (nessuna operazione) |
| Icona modalità Guida per attivare o bloccare la rotazione dello schermo | | Toccare per attivare la rotazione (automatica) dello schermo o per bloccarla in funzione dello smartphone |
| Icona Smartlink per la barra menu | | Toccare per aprire la barra menu |
| Visualizza ora | | Visualizza ora (nessuna funzione operativa) |
| Icone barra di controllo Smartphone per operare lo smartphone collegato (Le icone e la logica di controllo possono variare secondo il modello dello smartphone collegato) | | Toccare per accedere/ aprire altre funzioni dello smartphone collegato |

ICONE DELLA BARRA DI CONTROLLO DI SMARTLINK DIRECT



Barra di controllo Smartlink Direct per accedere alle informazioni sulla versione e alla configurazione del display.

| Funzione | Icona | Operazione |
|--|---|--|
| Icona modalità Guida ON/OFF |  beenden | Toccare per chiudere il pannello modalità Guida |
| Icona configurazione modalità Guida |  einstellen | Toccare per accedere alla configurazione della modalità Guida |
| Icona Informazioni versione (Software) |  Über | Toccare per visualizzare la versione attuale del software dell'applicazione Smartlink Direct installata sul dispositivo. |

COLLEGAMENTO DELL'APPLICAZIONE SMARTPHONE

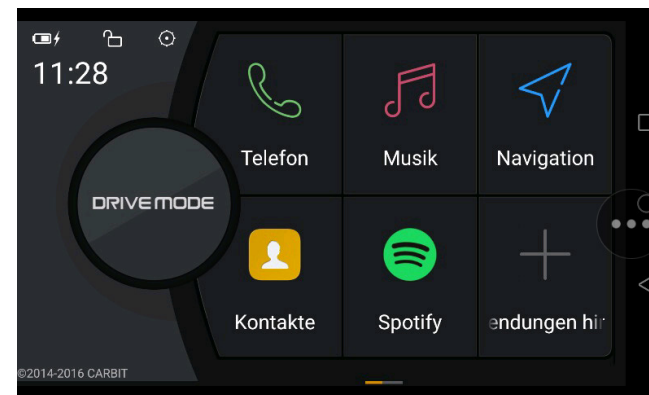

Sul pannello modalità Guida, si possono collegare App allo smartphone per creare una funzione incorporata Smartlink Direct sul dispositivo ZENEC. Toccare il campo della rispettiva funzione sul pannello modalità Guida a cui si desidera assegnare una funzione specifica. Con l'applicazione smartphone collegata, è possibile utilizzare le funzioni di controllo dell'applicazione direttamente tramite il dispositivo Zenec (Android OS).

NOTA

Quando viene installato sul dispositivo un aggiornamento del software del sistema principale, la licenza Smartlink Direct verrà sovrascritta (cancellata). L'applicazione Smartlink Direct cercherà di ricaricare automaticamente la licenza basata su UUID dopo un aggiornamento software. Assicurarsi di collegare lo smartphone subito dopo l'aggiornamento. In caso di malfunzionamento di Smartlink Direct dopo un tale aggiornamento, contattare il Servizio di assistenza ZENEC.

BLUETOOTH (SISTEMA VIVAVOCE)

INFORMAZIONI SU QUESTO CAPITOLO

Questo capitolo descrive come operare e utilizzare il sistema vivavoce. Sono inoltre descritte tutte le varianti delle apparecchiature e delle funzioni del sistema ZENEC BT.

ISTRUZIONI PER LA SICUREZZA

⚠ ATTENZIONE

Non è consentito utilizzare il telefono cellulare con le mani durante la guida. Immettere solo dati o apportare modifiche mediante il sistema ZENEC quando la situazione del traffico lo consente.

⚠ ATTENZIONE

La copertura di rete dipende da una serie di fattori - come il provider di rete, o la posizione geografica del veicolo. Tunnel, sottopassi, parcheggi o strettoie in città possono comportare l'interruzione del collegamento. Anche adesivi riflettenti o metallici sui finestrini del veicolo possono interrompere il collegamento.

BARRA DI CONTROLLO E OPERAZIONE (DESTRA)

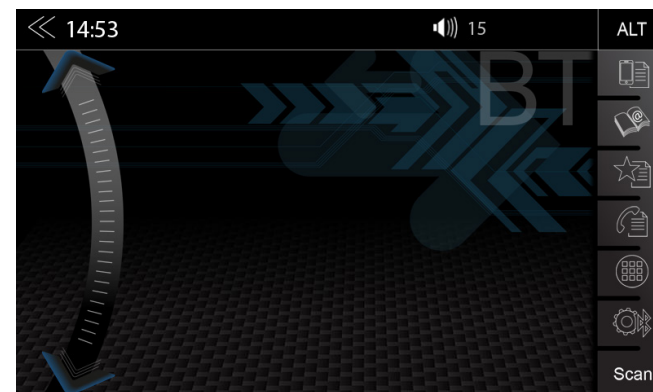

La barra di controllo e comando verticale nell'area destra della pagina Bluetooth serve a richiamare il gestore del dispositivo o ad accedere alla rubrica telefonica, ai preferiti, ai registri delle chiamate, al tastierino numerico, alle impostazioni Bluetooth e alla Scansione (ricerca di dispositivi BT).

| Funzione | Icona | Operazione |
|--------------------------|-------|---|
| Gestione dispositivo | | Toccare per accedere alla gestione dispositivo |
| Rubrica telefonica | | Toccare per accedere alla rubrica telefonica del cellulare attualmente accoppiato |
| Preferiti | | Toccare per accedere ai preferiti memorizzati |
| Registri chiamate | | Toccare per accedere ai registri delle chiamate |
| Tastierino numerico | | Toccare per aprire il tastierino numerico |
| Configurazione Bluetooth | | Toccare per modificare le impostazioni più importanti per il funzionamento BT |
| SCANSIONE (Ricerca) | | Toccare per cercare un nuovo dispositivo Bluetooth |

GESTIONE DISPOSITIVO

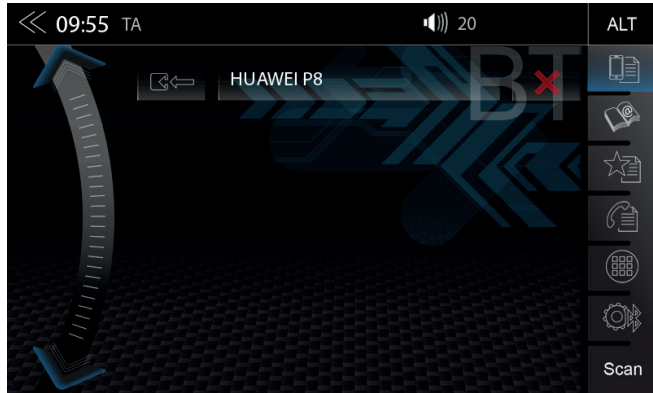

Per poter richiamare il processo di connessione, la funzione BT del dispositivo deve essere attivata. Si prega di prestare attenzione alle istruzioni del produttore dello smartphone relative all'accoppiamento del dispositivo.

| Funzione | Icona | Operazione |
|----------------------|-------|--|
| Gestione dispositivo | | Toccare per accoppiare, disconnettere o gestire dispositivi mobili |

| Funzione | Icona | Operazione |
|---------------|-------|---|
| Abbinare | | Toccare per ricollegare un dispositivo Bluetooth accoppiato |
| Disconnettere | | Toccare per disconnettere un dispositivo Bluetooth accoppiato |
| Elimina | | Toccare per eliminare un dispositivo Bluetooth dalla lista (il dispositivo deve essere disconnesso) |

| Icona | Significato |
|-------|--|
| | Questa icona indica che il dispositivo Bluetooth accoppiato supporta HSP/HFP e può essere utilizzato tramite sistema vivavoce. |

ABBINAMENTO

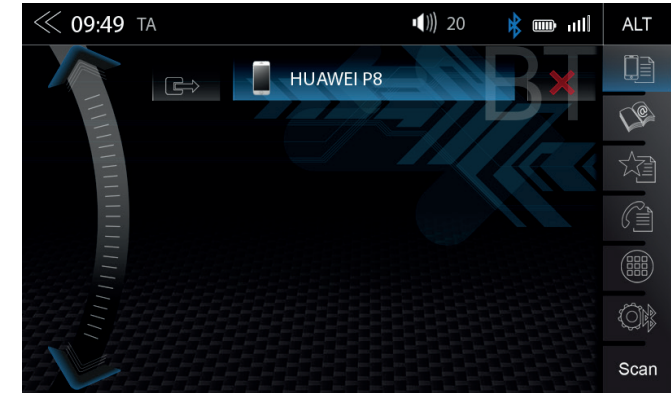

Per collegare uno smartphone al dispositivo Zenec tramite Bluetooth, il primo passo è quello di completare con successo il processo di accoppiamento.

Tramite il sistema ZENEC

| Funzione | Icona | Operazione |
|---------------------|-------|--|
| Scansione (Ricerca) | | Toccare l'icona SCANSIONE per iniziare la ricerca di dispositivi BT. Dall'elenco selezionare il dispositivo mobile desiderato che si desidera sincronizzare con il sistema ZENEC. Dopo aver selezionato il dispositivo, seguire le istruzioni. |
| Codice | | Codice Standard*: 0000 (Si può modificare il codice di ABBINAMENTO in Impostazione Bluetooth – Impostazione PIN, vedere pag. 42) |

i NOTA

*Per i dispositivi mobili che non supportano lo standard SSP

Tramite il dispositivo mobile

| Funzione | Icona | Operazione |
|----------|-------|--|
| Cerca | | Assicurarsi che il sistema ZENEC è nella visualizzazione Manager dispositivo, altrimenti il sistema ZENEC non sarà visibile agli altri. Seguire le istruzioni del produttore del dispositivo in accoppiamento. |

Connessione automatica

Una volta che un dispositivo mobile è stato collegato con il sistema ZENEC, esso sarà accoppiato automaticamente quando viene avviato il sistema ZENEC. In caso di breve scollegamento, il sistema ZENEC tenterà di stabilire una nuova connessione.

i NOTA

Al primo accoppiamento, assicurarsi di attivare in modo permanente la conferma di connessione sul proprio dispositivo mobile, altrimenti possono verificarsi malfunzionamenti durante il processo di connessione automatica.

CONFIGURAZIONE BLUETOOTH

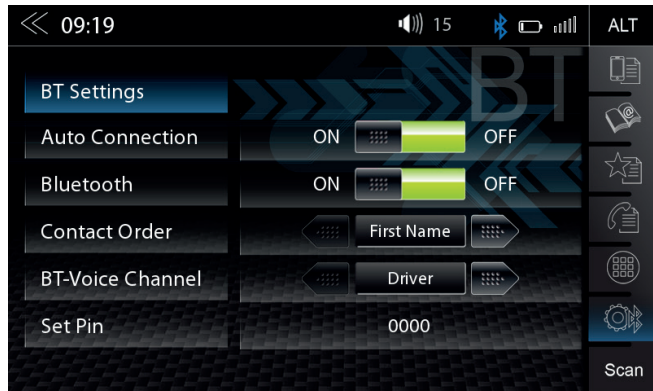

Sulla pagina impostazione Bluetooth è possibile modificare le impostazioni per il funzionamento di Bluetooth. Premere il pulsante / campo corretto per modificare una delle impostazioni elencate.

| Funzione | Icona | Operazione |
|------------------------|-------|--|
| Impostazioni Bluetooth | | Toccare per modificare le impostazioni per il funzionamento BT |
| Connessione automatica | | ON / OFF |
| Bluetooth | | ON / OFF ON = modulo Bluetooth attivato OFF = modulo Bluetooth disattivato |
| Ordine dei contatti | | 1: per nome 2: per cognome |
| Canale voce BT | | 1: Conducente: La chiamata è solamente sul lato del conducente. 2: Zona anteriore: La chiamata è completa su entrambi i lati (in tutta la zona anteriore) |
| Impostare PIN | | Toccare per modificare il codice Bluetooth (Abbinamento PIN) Codice Standard: 0000 |

BARRA STATO BLUETOOTH

| Icona | Funzione |
|-------|--|
| | Telefono cellulare attualmente collegato |
| | Capacità della batteria del telefono cellulare attualmente collegato |
| | Potenza del segnale della rete mobile attuale |

ACCETTARE/TERMINARE LE CHIAMATE IN ARRIVO (TRAMITE IL DISPOSITIVO)

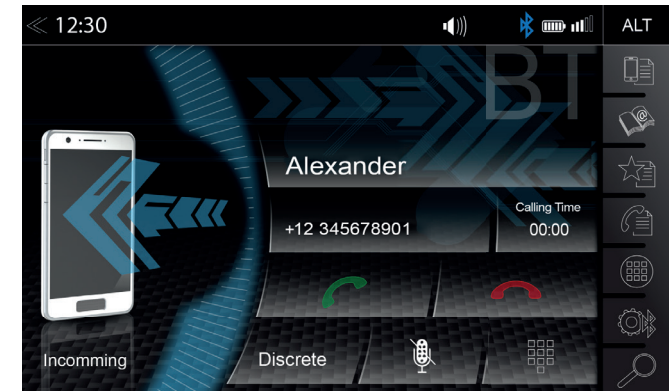

| Funzione | Icona | Operazione |
|----------|-------|---|
| Accetta | | Toccare la cornetta verde per accettare la chiamata |
| Rifiuta | | Toccare la cornetta rossa per rifiutare la chiamata in arrivo |
| Fine | | Toccare la cornetta rossa per terminare la chiamata |

COMPORRE UN NUMERO USANDO IL TASTIERINO NUMERICO

Sul pannello di controllo-/comando toccare il tastierino numerico.

Digitare il numero telefonico desiderato per intero utilizzando il tastierino numerico. Per configurare la connessione, toccare . Il display passa alla visualizzazione collegamento chiamata.

COMPORRE UN NUMERO USANDO LA RUBRICA TELEFONICA





Sul pannello di controllo-/comando toccare il tastierino numerico.

Dalla lista della rubrica selezionare un partner di chiamata e impostare una connessione toccando . Dopo aver toccato un contatto si è indirizzati alla visualizzazione dei dettagli del contatto.

NOTA

A seconda del telefono cellulare e delle voci della rubrica, la prima sincronizzazione può richiedere parecchi minuti.

MENU BLUETOOTH

| Funzione | Icona | Operazione |
|-------------------------|---|--|
| Separato |  | Toccare per passare la chiamata dal sistema vivavoce al telefono cellulare o viceversa |
| Disattiva conversazione |  | Uscita voce disattivata/- riattivata |
| Tastierino numerico |  | Toccare per visualizzare il tastierino numerico Necessario nel caso in cui è chiesto di digitare un ulteriore numero durante la chiamata (call center telefonico, ecc.) |
| Indietro |  | Toccare per tornare al livello precedente |

NOTA







Per poter utilizzare la rubrica o liste di chiamata senza problemi, assicurarsi durante il processo di accoppiamento di confermare l'accesso ai dati abilitati sul telefono cellulare.

RUBRICA

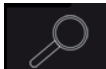
Contatti



Dopo l'abbinamento riuscito dello smartphone con la successiva sincronizzazione della rubrica telefonica, il dispositivo mostrerà l'elenco completo dei contatti. Se si desidera si possono aggiungere contatti direttamente in Preferiti.

| Funzione | Icona | Operazione |
|-----------------------------------|---|---|
| Cerca |  | Toccare per aprire il tastierino per la ricerca dei contatti |
| Scorri |  | Scorrere la lista: Toccare e tenere premuto per spostare il cursore verso l'alto o verso il basso, visualizzando le lettere dell'alfabeto. |
| Contatti della Rubrica telefonica |  | Tocca per passare alla lista dei contatti. Si possono sincronizzare fino a 1000 contatti per telefono cellulare abbinato, indipendentemente dal fatto che i contatti siano memorizzati nella rubrica o sulla scheda SIM. |
| Preferiti |  | Toccare per visualizzare i numeri telefonici della contatto corrispondente |
| Chiama / Accetta |  | Toccare la cornetta verde per impostare/- iniziare chiamata |
| Aggiungi a Preferiti |  | Toccare per aggiungere un nuovo Preferito Toccare nuovamente per rimuovere un Preferito |

ELENCHI CHIAMATE

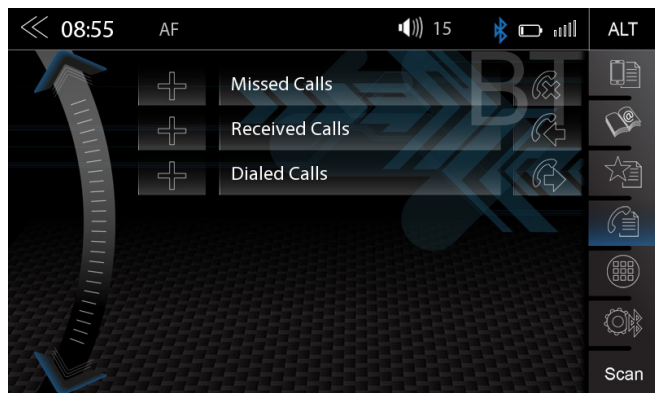

Se un telefono cellulare compatibile viene collegato, gli elenchi di chiamate da telefono cellulare vengono sincronizzati con il sistema vivavoce BT (questo processo può richiedere alcuni minuti, a seconda del numero di contatti). Quando il processo di sincronizzazione è completato, sarà possibile accedere ai seguenti registri:

| Funzione | Icona | Operazione |
|---------------------|-------|--|
| Registri chiamate | | Toccare per vedere tutto i Registri chiamate |
| Chiamate perse | | Toccare per vedere solo le chiamate perse |
| Chiamate ricevute | | Toccare per vedere solo le chiamate ricevute |
| Chiamate effettuate | | Toccare per vedere solo le chiamate effettuate (in uscita) |

| Funzione | Icona | Operazione |
|------------|-------|---|
| Persa | | Le voci con questo simbolo si riferiscono alle chiamate perse |
| In arrivo | | Le voci con questo simbolo si riferiscono alle chiamate in arrivo accettate |
| Contattato | | Le voci con questo simbolo si riferiscono alle chiamate in uscita |

PREFERITI

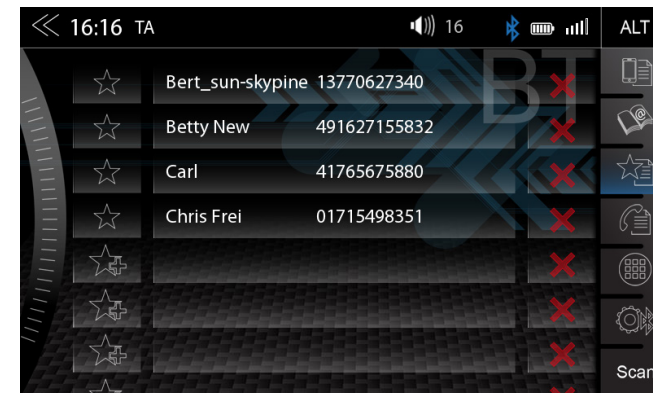

In questa pagina è possibile collegare otto o più numeri di telefono per inserirli nella lista Preferiti. È possibile selezionare uno qualsiasi dei numeri di telefono nella rubrica e salvarli come Preferiti; le sole eccezioni sono le e-mail e gli indirizzi.

NOTA

Tutti i Preferiti sono visibili a tutti gli utenti del dispositivo in quanto vengono salvati sulla memoria del dispositivo.

| Funzione | Icona | Operazione |
|------------------------------|-------|---|
| Preferiti in memoria | | Toccare per impostare/- iniziare una connessione a un preferito in memoria |
| Assegnare un nuovo Preferito | | <ol style="list-style-type: none"> 1 Toccare per aggiungere un nuovo Preferito 2 Selezionare il numero desiderato dalla rubrica e confermare con questa ☆ icona |
| Elimina | | Toccare per rimuovere un Preferito in memoria |

NOTA

Una modifica dei dati sul telefono cellulare non verrà sincronizzata automaticamente nei Preferiti in memoria. Se si desidera modificare i numeri di telefono, questa modifica deve essere trasferita manualmente a Preferiti, eliminando il preferito esistente e assegnando nuovamente il nuovo numero.

NAVIGAZIONE

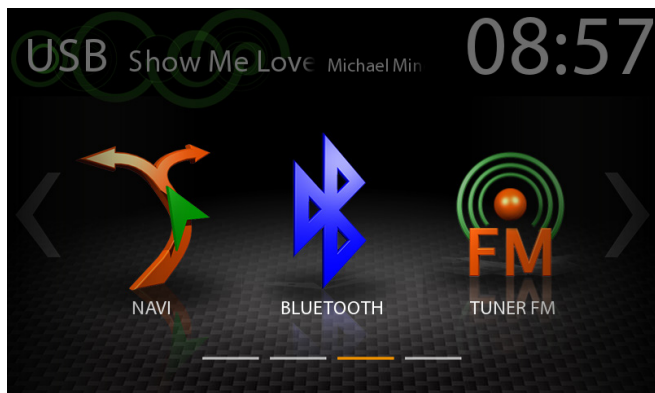

Per i dispositivi ZENEC Z-N326 e Z-N426 il pacchetto navigazione è disponibile separatamente. Questo pacchetto è dotato di software Quickstart multilingue e navigazione su scheda microSDHC da 8 GB. Le immagini mostrate in questa pagina doppia, come anche le istruzioni, sono tratte da questa soluzione.

| Funzione | Icona | Operazione |
|-------------|-------|--|
| Navigazione | | Toccare per iniziare la navigazione e visualizzare la mappa (Solo se la scheda microSD del pacchetto Z-N326-SDFEU o Z-N426-SDFEU è inserita nel dispositivo) |

AGGIORNAMENTO NAVIGATORE

L'attivazione del periodo di aggiornamento gratuito delle mappe per 12 mesi inizia una volta che il sistema ZENEC è stato acceso e in funzione per una distanza di >10 km.

Requisiti

1. PC o notebook con sistema operativo Windows 7 o successivo, un lettore di schede SD, nonché accesso a Internet a banda larga. I sistemi operativi Apple non sono supportati.
2. Scheda microSD con mappa di navigazione attivata (impostazione contenuto)
3. Software Naviextras Toolbox più recente, installato sul computer.

Link di download: <https://zenec.naviextras.com/shop/portal/downloads>

Per essere in grado di aggiornare il proprio dispositivo ZENEC con nuove mappe, procedere come segue:

1. Andare a <https://zenec.naviextras.com/shop/portal> e impostare un account utente con una password e dati personali per il proprio navigatore.
2. Scaricare il software Toolbox: Download Naviextras Toolbox. Leggere le istruzioni sull'applicazione prima di procedere oltre. Il software Toolbox viene aggiornato periodicamente. Pertanto, se le mappe verranno aggiornate in un secondo momento, scaricare sempre la versione più recente del Toolbox. In questo modo verrà garantita la compatibilità ottimale di tutte le funzioni di trasferimento dei dati.

NOTA

Gli aggiornamenti delle mappe possono essere effettuati visitando <https://zenec.naviextras.com/shop/portal>.

Istruzioni per la sicurezza: vedere pag. 4.

MAPPE



Calcolo rapido e semplice del percorso

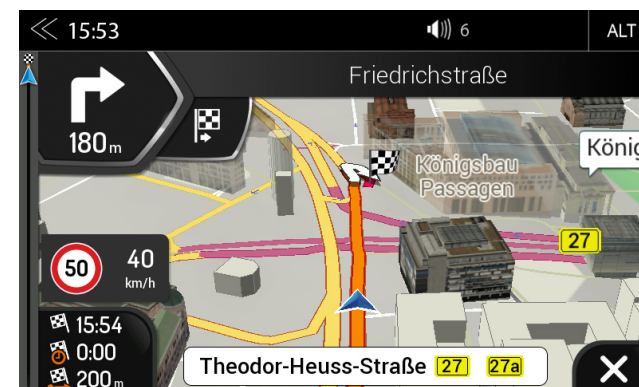

Mappe 3D ad alta risoluzione

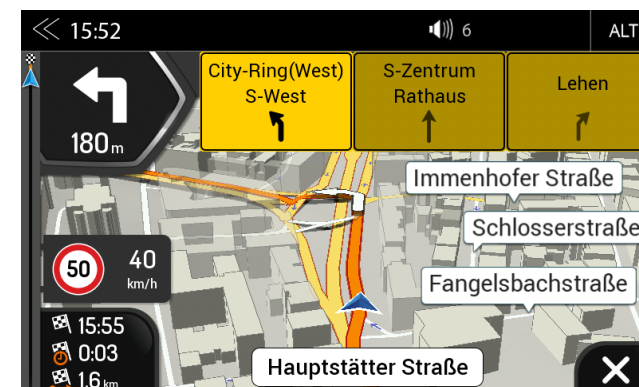

Guida di percorso avanzata

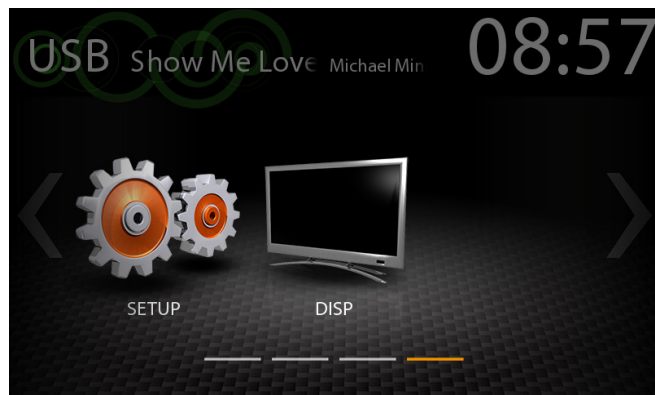

Questo capitolo descrive tutti i parametri e le funzioni di impostazione del sistema ZENEC. Si noti che le impostazioni o i parametri modificati possono avere una influenza diretta sull'uso quotidiano del sistema ZENEC.

| Funzione | Icona | Operazione |
|----------------|---|---|
| Configurazione |  | Toccare per accedere alla modalità Configurazione |

i NOTA

Gli aggiornamenti software applicabili a questo dispositivo, tranne il motore di navigazione + gli aggiornamenti delle mappe, sono gratuiti. Scaricare qui: www.zenec.com/support/software-updates/

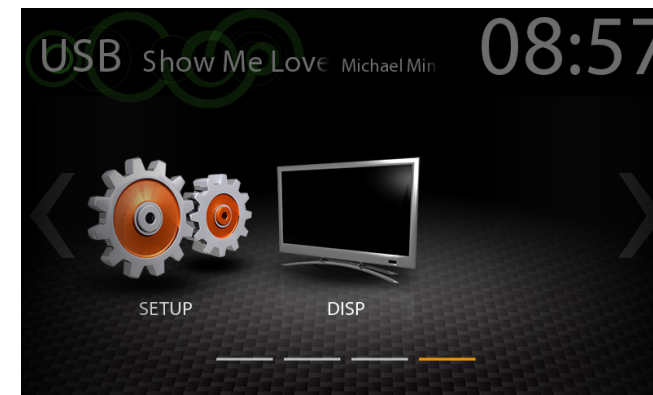

Con l'icona del display, la luminosità dell'immagine dello schermo TFT LCD può essere attenuata o spenta (standby) in due fasi. Ciò si ottiene toccando l'icona.

| Funzione | Icona | Operazione |
|----------|---|---|
| Disp |  | Toccare per attenuare o aumentare la luminosità dello schermo TFT (↶ 100% → 50% → 0% "standby" ↷) |

CONFIGURAZIONE DELLE SORGENTI

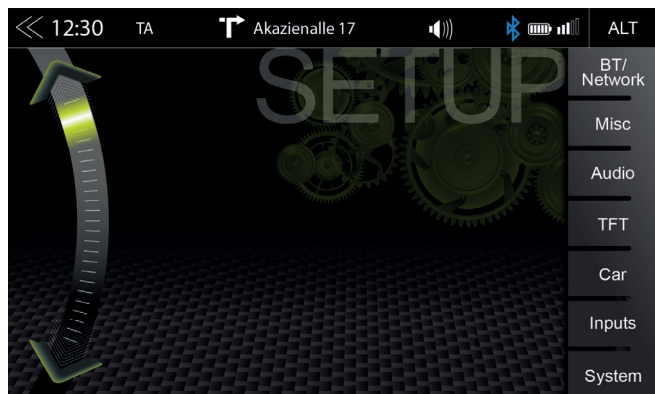



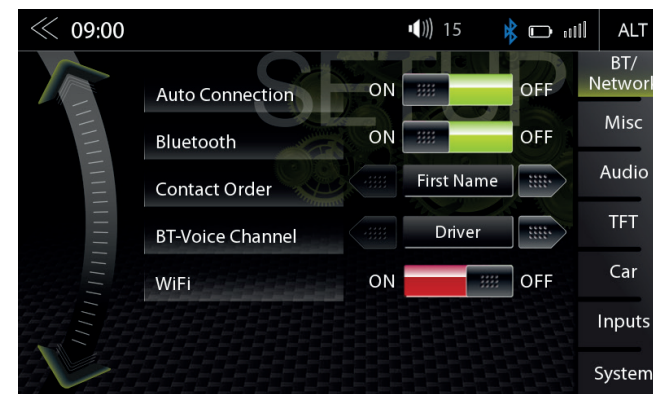

Quando si tocca l'icona Configurazione, si entra in questa pagina di configurazione delle sorgenti, che offre sei sorgenti diverse che è possibile regolare secondo le preferenze personali.

| Funzione | Icona | Operazione |
|----------|---|---|
| BT/Rete |  | Toccare per accedere alle impostazioni di sistema vivavoce Toccare per accedere alle impostazioni della Rete |
| Varie |  | Toccare per accedere alle varie impostazioni del dispositivo |
| Audio |  | Toccare per accedere alle impostazioni audio |
| TFT |  | Toccare per accedere alle impostazioni di visualizzazione |
| Auto |  | Toccare per accedere alle impostazioni dell'auto (Assistenza parcheggio ecc.) |
| Ingressi |  | Toccare per accedere alle impostazioni degli ingressi TFT |
| Sistema |  | Toccare per accedere alle impostazioni del sistema |

CONFIGURAZIONE BT / RETE



Nella Configurazione BT / Rete, è possibile impostare importanti impostazioni per il migliore funzionamento di Bluetooth. Toccare il pulsante ON / OFF del campo desiderato per eseguire la modifica.

| Funzione | Icona | Operazione |
|------------------------|---|---|
| Impostazioni BT/Rete |  | Toccare per modificare le impostazioni per il funzionamento BT |
| Connessione automatica |  | ON / OFF |
| Bluetooth |  | ON / OFF ON = modulo Bluetooth attivato OFF = modulo Bluetooth disattivato |
| Ordine dei contatti |  | 1: per nome 2: per cognome |
| Canale voce BT |  | 1: Conducente: La chiamata è solamente sul lato del conducente. 2: Zona anteriore: La chiamata è completa su entrambi i lati (in tutta la zona anteriore). |
| WiFi |  | ON / OFF ON = dongle WiFi esterno attivato OFF = dongle WiFi esterno disattivato |

CONFIGURAZIONE VARIE

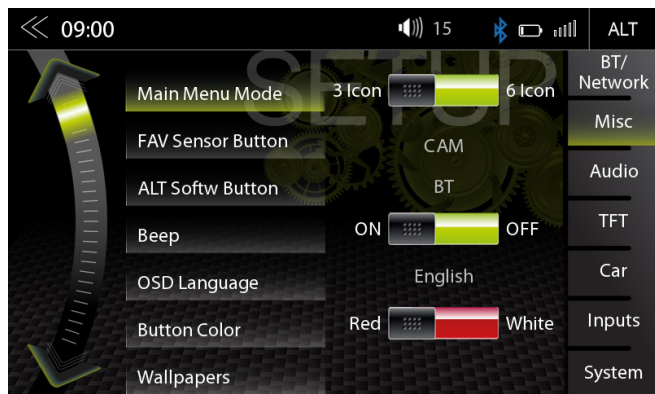

Nella pagina del menu Varie, è possibile configurare varie impostazioni per la modalità di visualizzazione con 3 o 6 icone, ON / OFF del segnale acustico, nonché il colore del LED (bianco / rosso) dell'illuminazione dei pulsanti o dei pulsanti del sensore della parte anteriore del dispositivo.

| Funzione | Icona | Operazione |
|-----------------------------------|-------|--|
| Varie | | Toccare per accedere alla visualizzazione delle impostazioni di base |
| Modalità Menu principale | | Toccare per passare alla disposizione della visualizzazione della pagina principale con 3 o 6 icone |
| Tasto PREFERITI | | Toccare per connettere la sorgente o la funzione al tasto PREFERITI: (CAM/Disattiva audio/NAVI/Radio/EQ/Configurazione/BT-Musica/BT/ DISP/iPod/USB/HDMI/ Smartlink Direct) |
| Tasto software ALT | | Toccare per connettere la sorgente o la funzione al tasto ALT (HMI) (CAM/Disattiva audio/NAVI/Radio/EQ/Configurazione/BT-Musica/BT/ DISP/iPod/USB/HDMI/Smartlink Direct) |
| Suoni pulsante | | ON / OFF Off = Riconoscimento acustico disabilitato On = Riconoscimento acustico abilitato |
| Lingua OSD | | Toccare per cambiare la lingua dei menu |
| Pulsante colore | | Toccare per modificare l'illuminazione dei tasti o del sensore in rosso o bianco (il colore del logo ZENEC non può essere modificato) |
| Sfondo | | Toccare per cambiare l'immagine di sfondo |
| Visualizzazione volume a comparsa | | ON / OFF Off = la visualizzazione volume a comparsa è disabilitata On = la visualizzazione volume a comparsa è abilitata |

CONFIGURAZIONE AUDIO

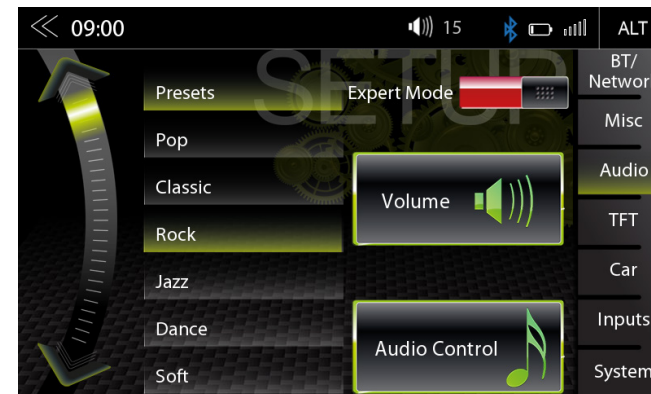

Nella pagina del menu Audio è possibile regolare le impostazioni che riguardano il suono, ad esempio Volume delle sorgenti, intensità, bassi e alti, ecc. La "modalità Esperto" amplia le opzioni di impostazione per alcuni punti.

| Funzione | Icona | Operazione |
|------------------|-------|---|
| Audio | | Toccare per accedere e configurare le impostazioni audio |
| Preimpostazioni | | Toccare una delle preimpostazioni per modificare il profilo (Pop / Classica / Rock ecc.) Tutte le modifiche apportate all'equalizzatore in modalità Esperto verranno memorizzate nell'impostazione predefinita "Utente". |
| Modalità Esperto | | Toccare per abilitare o disabilitare la modalità Esperto. Toccare per effettuare configurazioni avanzate al suono. |
| Volume | | Toccare per impostare i livelli di volume iniziale e della sorgente |
| Controllo Audio | | Toccare per accedere alle impostazioni Audio rapide (Intensità / Aumento bassi ecc.) Si può anche aprire premendo a lungo il pulsante PREFERITI |

CONFIGURAZIONE VOLUME

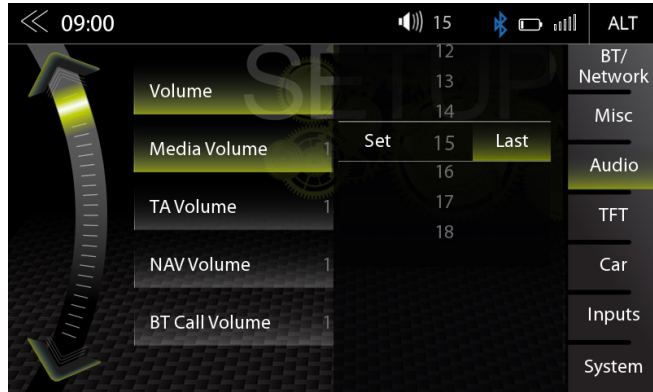

Nel menu Audio -> Volume multimedia è possibile personalizzare individualmente le impostazioni di base di ciascuna sorgente.

| Funzione | Icona | Operazione |
|---------------------------------------|-------|--|
| Volume dei supporti multimediali | | Per la modifica principale del volume è necessario che la posizione di impostazione superiore sia impostata su "Selezione". Impostazione = volume regolato manualmente Ultimo = ultimo volume impostato prima dello spegnimento |
| Volume Informazioni sul traffico (TA) | | Per la modifica del volume TA è necessario che la posizione di impostazione superiore sia impostata su "Selezione". Impostazione = volume regolato manualmente Ultimo = ultimo volume impostato prima dello spegnimento |
| Volume Navi | | Per la modifica del volume NAV è necessario che la posizione di impostazione superiore sia impostata su "Selezione". Impostazione = volume regolato manualmente Ultimo = ultimo volume impostato prima dello spegnimento |
| Volume chiamata BT | | Per la modifica del volume della chiamata BT è necessario che la posizione di impostazione superiore sia impostata su "Selezione". Impostazione = volume regolato manualmente Ultimo = ultimo volume impostato prima dello spegnimento |

CONFIGURAZIONE AUDIO RAPIDA (BAL / FAD / SUBWOOFER / INTENSITÀ / AUMENTO DEI BASSI)

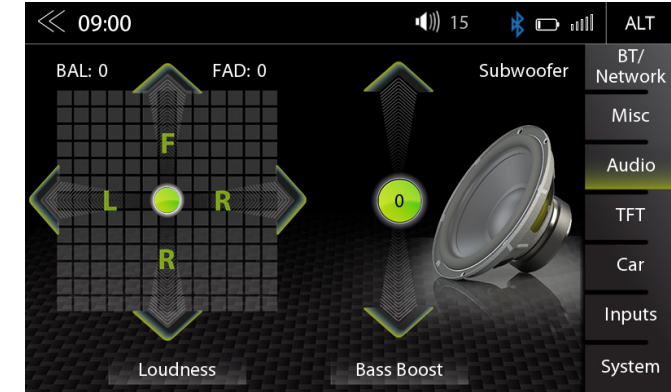

In questo menu, è possibile regolare il livello di Balance / Fader, Intensità, Aumento dei bassi e Subwoofer degli altoparlanti nel veicolo.

| Funzione | Icona | Operazione |
|-------------------|-------|---------------|
| Sinistra/Destra | | $7S > 0 < 7D$ |
| Fronte/Retro | | $7L > 0 < 7R$ |
| Intensità | | ON / OFF |
| Aumento dei bassi | | ON / OFF |
| Subwoofer | | $-6 < 0 > 6$ |



Nella pagina del menu Configurazione Audio con la modalità Esperto impostata su "ON", è possibile modificare le impostazioni relative all'audio. Come Equalizzatore, Crossover, Navi-Mixer, ecc. Si prega di far riferimento agli elenchi alle pagine successive.

| Funzione | Icona | Operazione |
|--------------------------|-------|--|
| Modalità Esperto | | Toccare per abilitare o disabilitare la modalità Esperto |
| Volume | | Toccare per impostare il volume di avvio e della sorgente |
| Bilanciamento/Oscuratore | | Toccare per impostare il fader o il bilanciamento |
| Equalizzatore | | Toccare per impostare l'equalizzatore a 10-BANDE |
| X-Over | | Toccare per effettuare le impostazioni per il crossover |
| Subwoofer | | Toccare per effettuare le impostazioni del subwoofer |
| Navi-Mixer | | Toccare per configurare l'uscita voce NAVI |
| Audio Controllo | | Toccare per eseguire impostazioni Audio rapide generali (Intensità / Aumento bassi ecc.) Si può accedere premendo a lungo il pulsante PREFERITI. |

Configurazione volume: vedere pag. 56

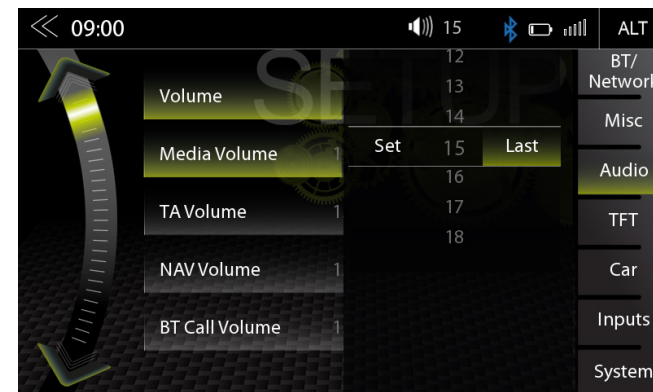

Nel menu Audio si possono regolare i valori di base del volume delle varie sorgenti audio.

| Funzione | Icona | Operazione |
|---------------------------------------|-------|---|
| Volume | | Toccare per impostare il volume di inizio principale del sistema |
| Volume dei supporti multimediali | | Toccare per impostare il volume per la riproduzione dei supporti multimediali |
| Volume Informazioni sul traffico (TA) | | Toccare per impostare il volume delle Informazioni sul traffico (FM RDS) |
| Volume Navi | | Toccare per impostare il volume della voce Navi |
| Volume chiamata BT | | Toccare per impostare il volume del vivavoce Bluetooth |

BILANCIATORE/OSCURATORE

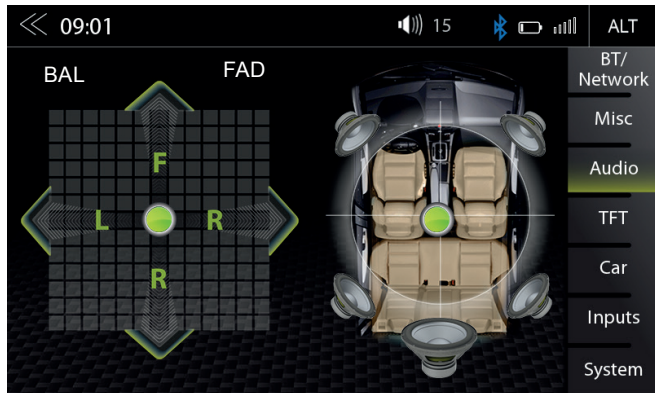

Sulla pagina del menu modalità Esperto, è possibile regolare il bilanciamento e l'oscuratore (balance/fader). Premere e tenere premuto il punto verde del mirino per spostare la posizione centrale del suono in qualsiasi posizione desiderata.

| Funzione | Icona | Operazione |
|-----------------|-------|---|
| Sinistra/Destra | | 7S < 0 > 7D |
| Fronte/Retro | | 7F < 0 > 7R |
| Mirino | | Premere e tenere premuto per spostare il punto verde nella posizione desiderata |

EQUALIZZATORE

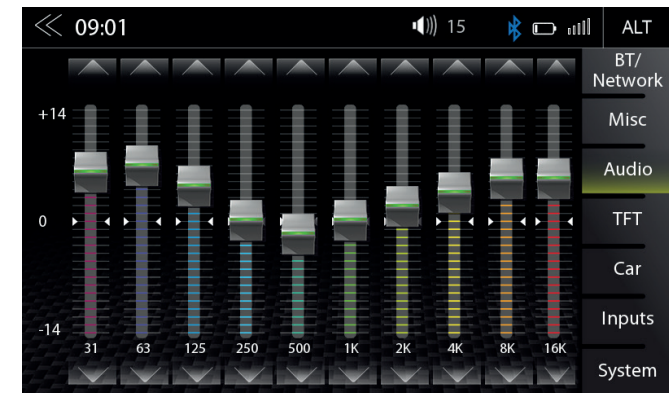

Sulla pagina del menu della modalità Esperto, è possibile impostare l'equalizzatore grafico a 10 bande. Premere e tenere premuti i singoli cursori del livello della banda per spostarli verso l'alto o verso il basso per cambiare il livello.

| Funzione | Icona | Operazione |
|----------|-------|--|
| | | Toccare per impostare la BANDA desiderata |
| Banda | | Toccare e tenere premuto per cambiare l'impostazione della banda selezionata |

CONFIGURAZIONE DEL X-OVER

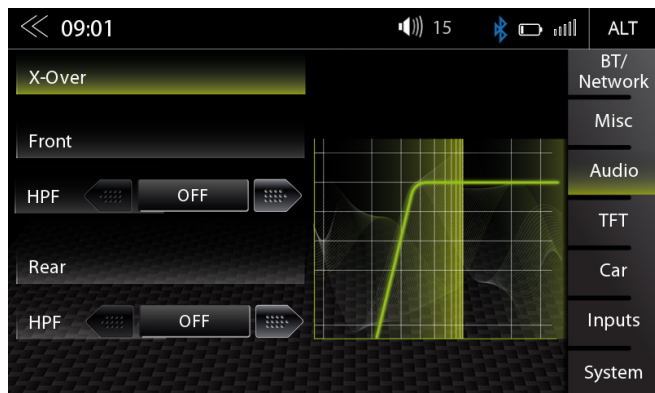

In questo menu modalità Esperto, è possibile regolare le frequenze di transizione High-pass degli altoparlanti anteriori e posteriori. L'impostazione di fabbrica è OFF per gli altoparlanti anteriori e posteriori.

| Funzione | Icona | Operazione |
|------------------|-------|--|
| HPF (Anteriore) | | Toccare per impostare il filtro passa alto OFF (FLAT)/65 Hz/80 Hz/100 Hz/125 Hz |
| HPF (Posteriore) | | Toccare per impostare il filtro passa alto OFF (FLAT)/65 Hz/80 Hz/100 Hz/125 Hz |

CONFIGURAZIONE DEL SUBWOOFER



In questo menu modalità Esperto, è possibile regolare Fase, Guadagno e frequenze di transizione Low-pass del subwoofer. Le impostazioni di fabbrica sono Fase 0°, Alimentazione OFF, LPF OFF.

| Funzione | Icona | Operazione |
|----------|-------|---|
| Power | | SOLO SUBWOOFER -Uscite CINCH (influenza solo la linea di uscita del subwoofer) ON = Volume in base all'impostazione. OFF = muto |
| LPF | | Toccare per impostare il filtro passa basso OFF 160 Hz/120 Hz/100 Hz/80 Hz/65 Hz |
| Fase | | SOLO SUBWOOFER 0/180° (fase invertita) |
| Guadagno | | Toccare per impostare il GUADAGNO -6 < > 6 |

CONFIGURAZIONE NAVI-MIXER



In questa pagina di menu modalità Esperto, è possibile regolare la funzione «ducking» audio o la disattivazione audio della riproduzione di sorgenti audio e video mediante guida vocale del percorso di navigazione. In secondo luogo, è possibile regolare se la guida vocale del percorso è trasmessa solo tramite l'altoparlante anteriore sinistro (lato conducente) o tramite entrambi gli altoparlanti anteriori. Funziona solo per il software di navigazione ZENEC.

| Funzione | Icona | Operazione |
|---|-------|--|
| Disattivare audio delle sorgenti multimediali per gli annunci vocali Navi | | ON / OFF OFF = funzione «ducking» della riproduzione multimediale durante gli annunci della guida vocale circa il percorso ON = L'audio della riproduzione multimediale è completamente disattivato durante gli annunci della guida vocale circa il percorso |
| Canale voce Navi | | Conducente = solo altoparlante del conducente Anteriore = solo altoparlanti anteriori sinistro e destro Conducente / Anteriore / Tutto (condizionale) |

CONFIGURAZIONE DISPLAY TFT

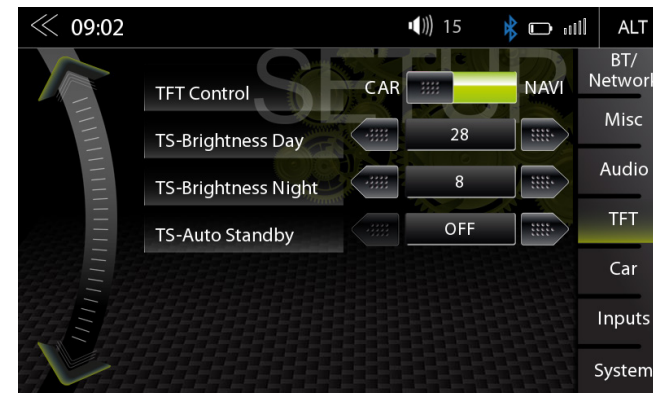

Nel menu Configurazione TFT è possibile impostare le impostazioni dello schermo che controllano la luminosità giorno/notte dello schermo LCD TFT. Questo funziona con la scheda microSD da 8GB del pacchetto software di navigazione ZENEC (Z-N326-SDFEU o Z-N426-SDFEU).

| Funzione | Icona | Operazione |
|-----------------------|-------|--|
| Configurazione TFT | | Toccare per regolare la configurazione display |
| Controllo TFT | | Toccare per selezionare il controllo della luminosità: Navi = La luminosità Giorno/Notte viene controllata dal sistema di navigazione. Auto = La luminosità Giorno/Notte viene controllata dal voltaggio dell'illuminazione del veicolo. |
| Luminosità giorno TS | | Campo di regolazione Giorno 0 ~ 31 |
| Luminosità notte TS | | Campo di regolazione Notte 0 ~ 31 |
| Standby automatico TS | | Toccare per abilitare o disabilitare la funzione di standby automatico TFT e lo spegnimento automatico dello schermo. TFT entra in standby dopo il tempo selezionato. |

i NOTA

Utilizzando il pulsante DISP è possibile impostare la luminosità del display a tre livelli (← 100% → 50% → 0% →).

CONFIGURAZIONE AUTO (VEICOLO)

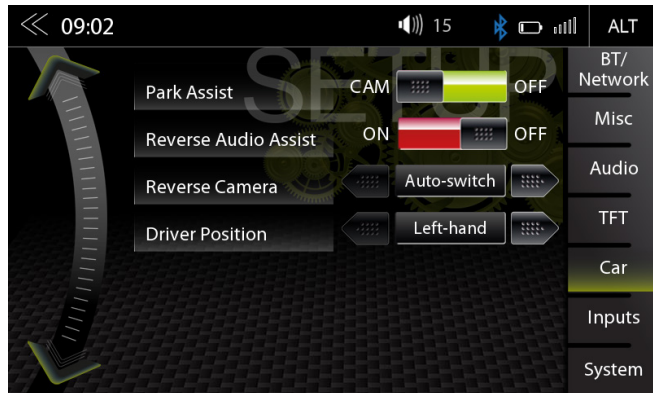

Nel menu Configurazione Auto è possibile impostare la modalità di interazione del dispositivo ZENEC con i componenti opzionali come fotocamere e assistenza al parcheggio all'interno del veicolo. Inoltre, si può definire se il veicolo abbia guida a destra o a sinistra.

| Funzione | Icona | Operazione |
|----------------------------------|-------|--|
| Auto (veicolo) | | Toccare per accedere alle configurazioni del veicolo |
| Assistenza al parcheggio | | CAM / OFF CAM = Camera On OFF = Camera Off |
| Assistenza audio per retromarcia | | ON / OFF |
| Cambio automatico della CAMERA | | Toccare per impostare la logica del cambio della camera. (Cambio automatico da CAM anteriore e CAM posteriore, camera diretta anteriore o camera diretta posteriore) |
| Posizione Conducente | | Toccare per impostare guida a destra o guida a sinistra |

CONFIGURAZIONE INGRESSO



In questo menu di Configurazione Ingressi è possibile regolare le impostazioni dell'immagine delle sorgenti video collegate, come ad es. le telecamere per la retromarcia). Si possono regolare il contrasto, la luminosità, la saturazione del colore e la tonalità.

| Funzione | Icona | Operazione |
|-------------|-------|--|
| Ingressi | | Toccare per regolare la configurazione dell'impostazione delle immagini delle sorgenti video esterne collegate (ad es. camera di retrovisione, ecc.) |
| Luminosità | | da -10 a +10 |
| Contrasto | | da -10 a +10 |
| Saturazione | | da -10 a +10 |
| Tonalità | | da -10 a +10 |

CONFIGURAZIONE DEL SISTEMA



Nella pagina del menu Configurazione del sistema è possibile effettuare varie impostazioni di sistema, come ad esempio: Regolare l'ora dell'orologio, caricare le impostazioni di fabbrica, avviare aggiornamenti del software o impostare una password.

| Funzione | Icona | Operazione |
|--------------------------------|-------|--|
| Sistema | | Toccare per accedere alle varie impostazioni del sistema |
| Informazioni sulle versioni SW | | Toccare per accedere alle informazioni dettagliate sulla versione del software |
| Carica predefiniti | | Toccare e confermare per ripristinare il sistema ZENEC alle impostazioni di fabbrica |
| Impostazione Ora dell'Orologio | | Toccare per regolare l'ora dell'orologio |
| Aggiornamento del software | | Toccare e confermare per avviare un aggiornamento del software. www.zenec.com → Assistenza → Aggiornamenti software |
| Aggiornamento Navi | | Toccare e confermare per eseguire un aggiornamento del software di navigazione GPS o una nuova installazione del software di navigazione. |
| Funzione Password | | OFF = Protezione con password disattivata ON = Protezione con password attivata |
| Password | | Toccare e confermare per memorizzare una password |
| Esportare su USB | | Toccare e confermare per salvare le impostazioni del tuo profilo su supporti dati esterni (USB). (Formattazione FAT32) |
| Caricare da USB | | Toccare e confermare per caricare le impostazioni del profilo del tuo dispositivo salvate, dal supporto informatico multimediale esterno (USB) nel sistema ZENEC |

VERSIONE SOFTWARE



Nella pagina del menu Configurazione del sistema sotto la versione SW, verranno visualizzate le versioni software attualmente installate con informazioni dettagliate sulla versione per MCU, OS e AP, compresa una semplice versione sintetica del software.

| Funzione | Icona | Operazione |
|-------------|-------|--|
| Sistema | | Toccare per accedere a questa schermata |
| Versione SW | | Mostra le informazioni sulla versione attuale del software |

ORA DELL'OROLOGIO

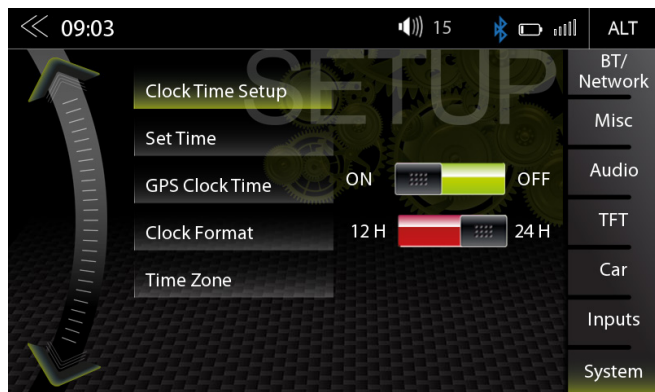

Nella pagina del menu Configurazione del sistema in Ora dell'orologio, è possibile impostare il formato, modificare l'ora visualizzata e selezionare la sorgente di sincronizzazione dell'ora (ora di sistema o GPS) per la visualizzazione dell'ora.

| Funzione | Icona | Operazione |
|----------------------------------|-------|---|
| Configurazione Ora dell'Orologio | | Nessuna funzione - solo testo |
| Imposta l'ora | | Toccare per modificare l'ora dell'orologio |
| Ora dell'orologio GPS | | ON / OFF ON = utilizza l'ora GPS OFF = utilizza l'ora del sistema interno |
| Formato orologio | | 12 H / 24 H |
| Fuso orario | | Toccare per impostare il fuso orario |

PASSWORD

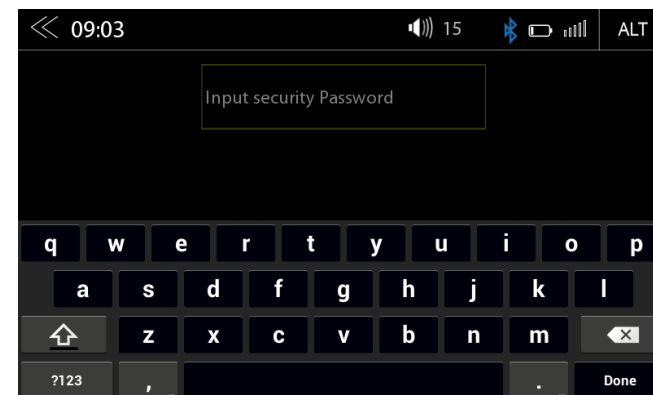
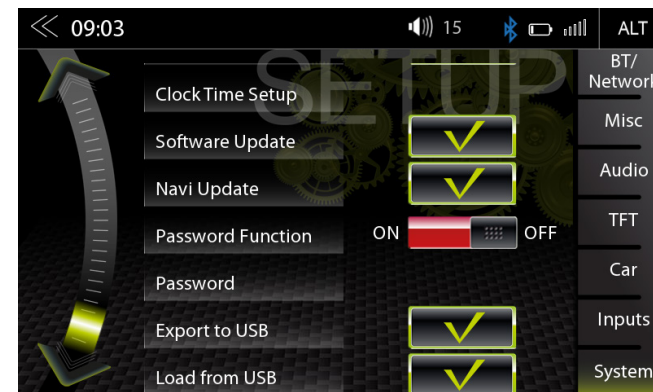

Nella pagina del menu Configurazione del sistema nella funzione Password, è possibile attivare e disattivare la protezione con password.

| Funzione | Icona | Operazione |
|------------------------------|-------|--|
| Funzione Password | | OFF = Protezione con password disattivata ON = Protezione con password attivata |
| Password | | Toccare e confermare per memorizzare una password* |
| Tastierino per l'inserimento | | Digitare la password desiderata |

⚠ ATTENZIONE

* Se si protegge il sistema ZENEC con una Password, assicurarsi di avere accesso a questa password in qualsiasi momento.
Se si perde o si dimentica la password è necessario disinstallare il dispositivo e inviarlo a Centro assistenza ZENEC. Lo sblocco del dispositivo non è gratuito.

NOTE PER L'INSTALLAZIONE

⚠ ATTENZIONE

- L'installazione del sistema ZENEC deve essere eseguita da un installatore autorizzato. Sono necessari conoscenze e strumenti specifici per eseguire l'installazione. L'errata installazione può causare danni al veicolo e al sistema ZENEC.
- Il corretto funzionamento può essere garantito solo quando si impiegano gli accessori originali ZENEC compresi nel kit o quelli disponibili come accessori opzionali. Il sistema ZENEC e gli accessori originali non devono in alcun caso essere modificati o alterati in alcun modo. Azioni inadeguate possono causare danni al veicolo e al sistema ZENEC.

i NOTA

- Il sistema ZENEC non è compatibile con i veicoli dotati di guida ibrida o elettrica di fabbrica.
- Il sistema ZENEC Z-N426 è dotato di un ricevitore integrato DAB+. Per poterlo utilizzare è necessaria un'antenna DAB (non compresa nel kit) che deve essere collegata al sistema ZENEC.
- Se il veicolo di destinazione è già dotato di un'antenna DAB originale, è lo stesso possibile utilizzarla in combinazione con il sistema ZENEC.
- Il set di questo dispositivo ZENEC contiene anche un dongle Wifi da 2,4 GHz. Questo dongle può essere collegato al cavo USB dedicato sul retro del dispositivo
- Gli aggiornamenti software del sistema ZENEC vengono installati con un dispositivo di memoria USB. Pertanto quando si monta il sistema, assicurarsi che il collegamento USB del sistema ZENEC possa essere accessibile anche in seguito (installazione del cavo di prolunga USB o hub USB).
- Se ci sono domande o problemi riguardo il sistema ZENEC, contattare il rivenditore dal quale è stato acquistato.

LAVORI DI RIMOZIONE E PREPARAZIONE

i NOTA

1. Rimuovere la chiave di accensione e tenerla all'esterno dell'auto finché l'installazione non è terminata.
2. Attendere 10 minuti circa fino a quando il sistema CAN bus è completamente spento, prima di iniziare la disinstallazione del dispositivo originale.
3. Iniziare la disinstallazione del dispositivo originale.
4. Accendere il motore solo quando sono terminati tutti i passaggi del lavoro e il sistema ZENEC è completamente montato.

i NOTA

- Assicurarsi che tutti i connettori sul retro del sistema ZENEC abbiano spazio sufficiente e non siano piegati.
- I connettori che non sono dotati di meccanismo di fermo devono essere ulteriormente assicurati con nastro isolante.

PANORAMICA DEGLI ACCESSORI INCLUSI



| N. | Articolo | Quantità |
|----|--|----------|
| 1 | Manuale utente del dispositivo principale | 1 |
| 2 | Cornice di finitura 2DIN | 1 |
| 3 | Gabbia di montaggio del dispositivo in metallo 2DIN | 1 |
| 4 | Cablaggio principale ISO-DIN | 1 |
| 5 | Camera / Segnale di retromarcia / Interfaccia di controllo del volante | 1 |
| 6 | Uscite line-out preamplificate RCA 4.2 | 1 |
| 7 | Uscite line-out preamplificate RCA Bluetooth | 1 |
| 8 | Cavo di prolunga USB | 1 |
| 9 | Cavo del freno a mano | 1 |
| 10 | Antenna GPS con cavo e connettore FAKRA | 1 |
| 11 | Microfono Bluetooth con clip di montaggio | 1 |
| 12 | Strumento per rimuovere la radio di fabbrica | 1 |
| 13 | Dongle WiFi da 2.4GHz | 1 |

MESSA IN ESERCIZIO

Assicurarsi che il veicolo sia situato all'aperto e che la ricezione GPS non sia influenzata negativamente dall'effetto di schermo (alberi, edifici alti ecc.). Inserire ora la scheda SD del software di navigazione fornita, nell'apposito alloggiamento della scheda microSD del sistema ZENEC e avviarla per stabilire una correzione sat. Assicurarsi che il veicolo non sia spostato finché non sia stabilita la correzione sat. Ora premere il pulsante NAV per avviare la modalità di navigazione e scegliere la visualizzazione mappa. Quando la posizione attuale è visibile sulla mappa, è stata stabilita la correzione sat. Questo può richiedere da 3 a 5 minuti. Ora è possibile utilizzare il sistema ZENEC.

Infine effettuare un test operativo generale e eseguire le impostazioni di base e relative all'auto (AC, OPS, ecc.). Assicurarsi anche che non appaia alcuna segnalazione di guasto sul lato del veicolo.

SCHEMA DI COLLEGAMENTO DI Z-N326 E Z-N426

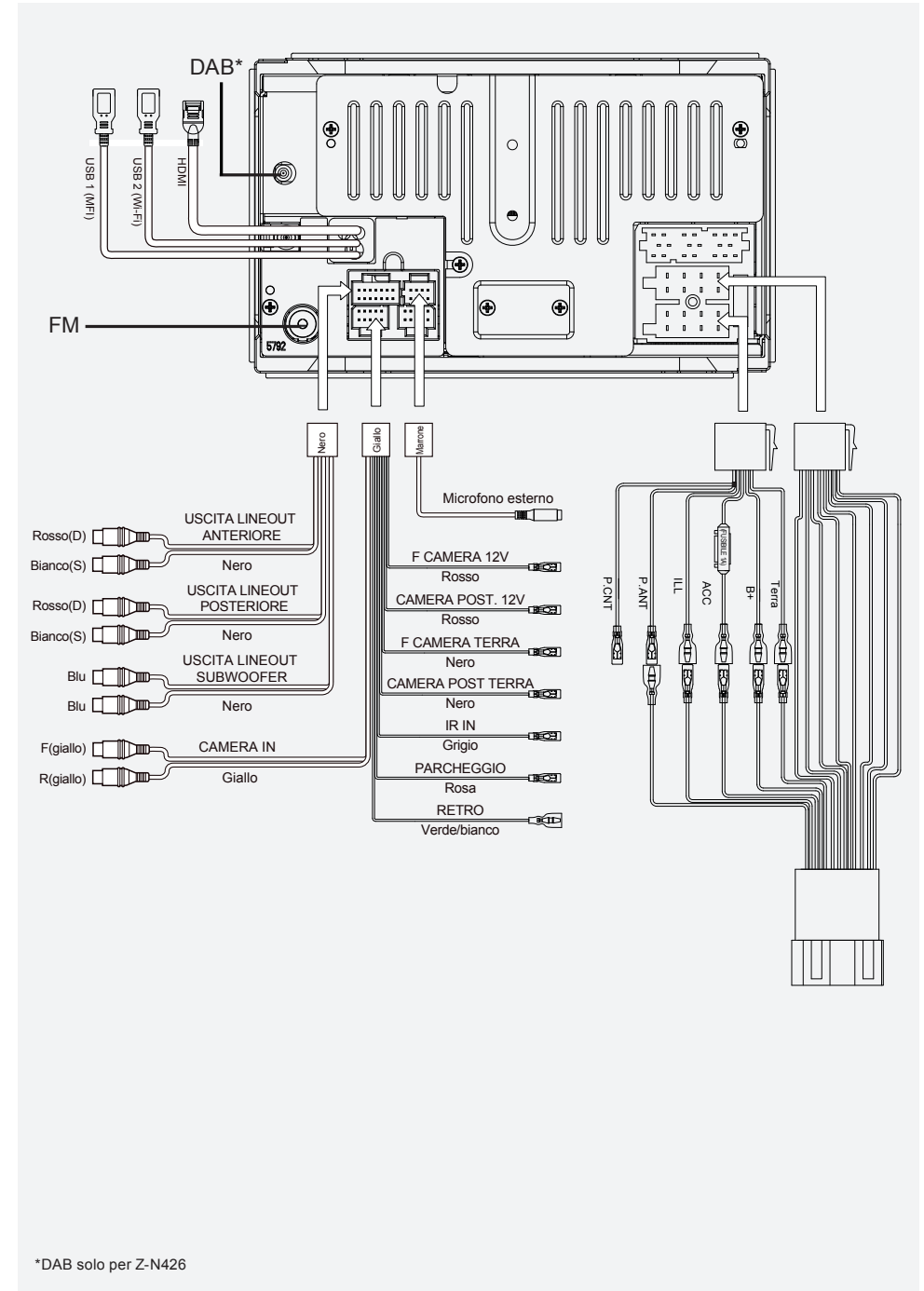
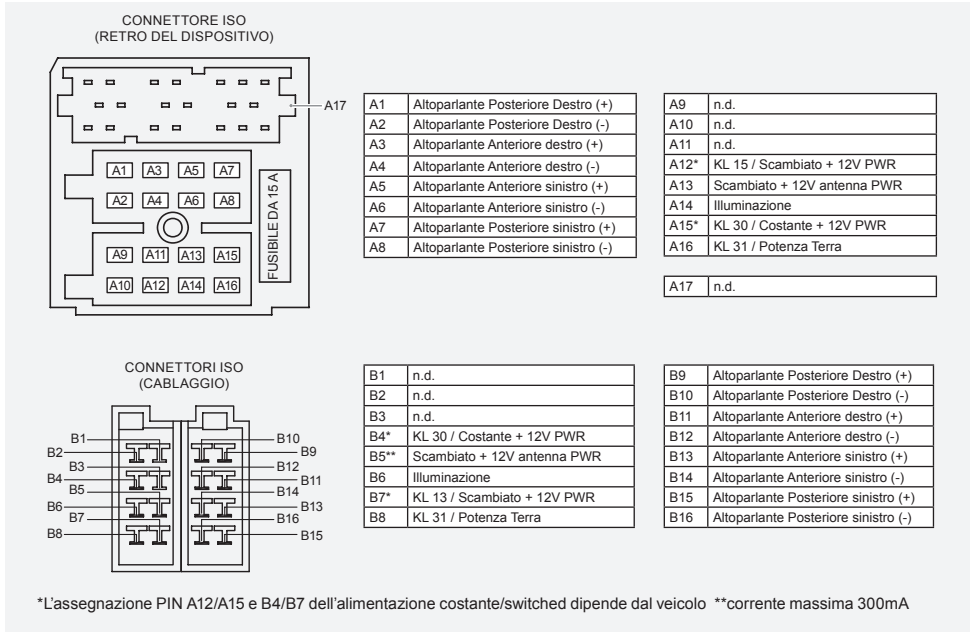
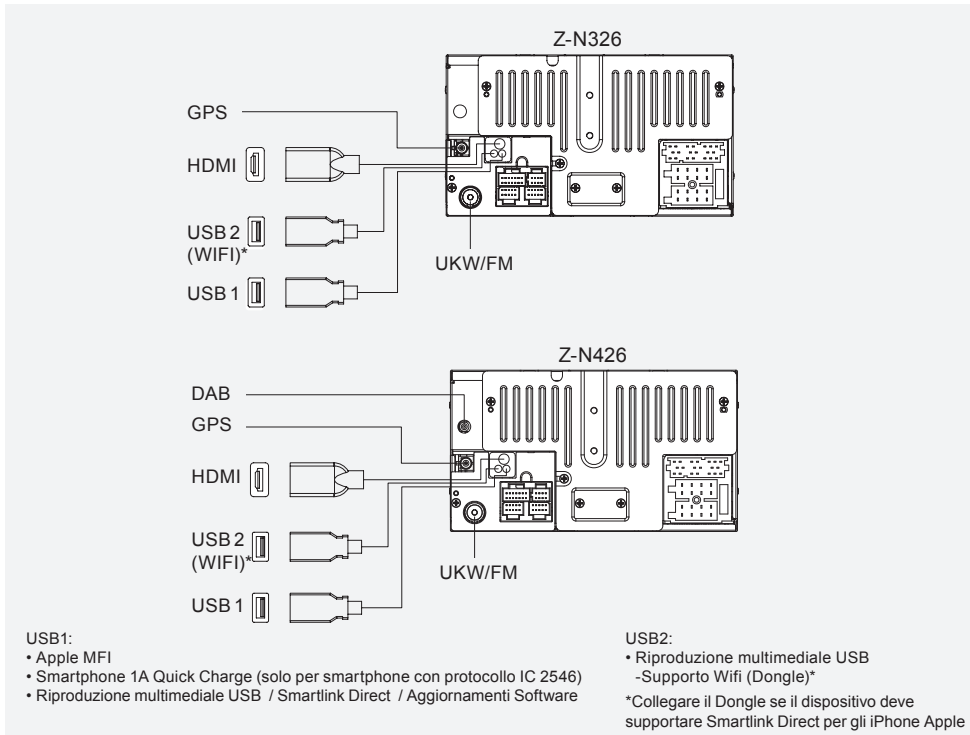

*DAB solo per Z-N426

GENERALE

ABBREVIAZIONI

| Abbreviazione | Descrizione |
|---------------------------|--|
| A2DP | Tecnologia Bluetooth® indipendente dal produttore che consente di trasmettere segnali audio (Profilo distribuzione audio avanzato) |
| AF | Frequenza alternativa |
| Bus CAN | Il bus CAN (Controller Area Network) è un sistema di bus seriale per la comunicazione delle centraline in un veicolo |
| DAB / DAB+ | Standard di trasmissione per la ricezione terrestre della radio digitale (Trasmissione audio digitale) |
| DSP | Il processore di segnale digitale viene utilizzato per l'elaborazione di segnali digitali (ad es. segnali audio o video) |
| EQ | Equalizzatore |
| FAT32 | Formato formattazione per media digitali (Tabella di allocazione file a 32 bit) |
| UKW/FM | Standard di trasmissione per la ricezione terrestre di radio analogica a frequenza molto alta (UKW) |
| GPS | Sistema di navigazione satellitare globale per determinazione della posizione (Global Positioning System/Sistema di posizionamento globale) |
| GSM | Standard di rete radio mobile globale per reti radio mobile completamente digitali (Global System for Mobile Communications/Sistema globale per le comunicazioni mobili) |
| Tag ID3 | Tag ID3 indicano metadati, che potrebbero essere inclusi con il formato MP3. |
| microSD | Memoria flash compatta |
| REG | Stazione regionale |
| SSP | Accoppiamento semplice e sicuro (per dispositivi Bluetooth) |
| Informazioni sul traffico | Informazioni sul traffico (servizio RDS) |
| USB | Una connessione USB è un sistema di bus seriale per il collegamento di un dispositivo ad altri dispositivi (Universal Serial Bus). |

DIRITTI LEGALI E GARANZIA

Gentile Cliente,

leggi con attenzione le specifiche di garanzia seguenti.

Nel caso in cui il prodotto ZENEC necessitasse di manutenzione in garanzia, si prega di riportarlo dal rivenditore dal quale è stato acquistato o dal distributore del tuo Paese. Non inviare alcun prodotto direttamente a ZENEC.

La garanzia del presente prodotto ZENEC copre la presenza di materiali difettosi e/o difetti di produzione di fabbrica per un periodo di due anni dalla data di acquisto da parte dell'acquirente originale presso il rivenditore.

Per interventi da effettuare in garanzia, deve essere generato un numero RMA, che richiede un numero di serie del prodotto valido e lo scontrino originale.

Limitazioni di garanzia

La presente garanzia non copre i danni dovuti a:

1. Installazione non autorizzata o effettuata in modo improprio, audio o collegamento alla rete errati.
2. Difetti causati da esposizione del prodotto a umidità, acqua e fluidi organici, esposizione prolungata a raggi solari o eccessiva sporcizia o polvere.
3. Difetti meccanici causati da incidenti, caduta o impatto.
4. Tentativi di riparazione non autorizzati e modifiche non esplicitamente autorizzate dal costruttore.

La presente garanzia è limitata alla riparazione o sostituzione del prodotto difettoso a discrezione del costruttore e non copre alcun altro tipo di danno, sia esso accidentale, consequenziale o altro. La garanzia non copre alcun costo di trasporto o danni causati dal trasporto o dalla spedizione del prodotto. Eventuali reclami e richieste di risarcimento di componenti ausiliari che sono stati danneggiati in sequenza, direttamente o indirettamente, sono rigorosamente esclusi.

Rappresentante Legale UE: ACR S & V GmbH · Industriestraße 35 · D-79787 Lauchringen · Germania
ZENEC by ACR AG · Bohrturmweg 1 · Bad Zurzach · Svizzera

www.zenec.com

CE Z-N326: E4 10R-05 3762
Z-N426: E4 10R-05 3800

© Copyright 2017

Scadenza RevA/copia: Q2-2017

Italiano

Produttore: ACR AG · Bohrturmweg 1 · Bad Zurzach · Svizzera

Rappresentante Legale UE: ACR S & V GmbH · Industriestraße 35 · D-79787 Lauchringen · Germania